

郑州大学后勤管理处  
2023 年学生宿舍家具更新采购项目

# 招标文件

采购编号： 豫财招标采购-2023-559



采 购 人： 郑 州 大 学

集中采购机构：河南省公共资源交易中心

2023 年 7 月

# 目 录

第一章 投标邀请 .....	4
第二章 投标人须知前附表 .....	7
第三章 投标人须知 .....	14
一 说 明 .....	14
二、招标文件 .....	16
三、投标文件的编制 .....	18
四、投标文件的上传 .....	21
五、开标与评标 .....	22
六、确定中标 .....	28
七、授予合同 .....	29
八、需要补充的其他内容.....	30
第四章 资格证明文件格式 .....	31
一、法人或者非法人组织的营业执照等证明文件或自然人的身份证明 .....	33
二、具有良好的商业信誉和健全的财务会计制度.....	34
三、依法缴纳税收和社会保障资金的良好记录.....	35
四、参加政府采购活动前 3 年内在经营活动中没有重大违法记录的声明 .....	36
五、具有履行合同所必需的设备和专业技术能力.....	37
六、符合《政府采购促进中小企业发展管理办法》《关于政府采购支持监狱企业发展有关问题的通知》《关于促进残疾人就业政府采购政策的通知》投标人须提交	
1. 《投标人企业（单位）类型声明函》	
2. 《投标人监狱企业声明函》	

3. 《残疾人福利性单位声明函》	38
.....	38
第五章 投标文件格式	44
一、投标函	46
二、法定代表人身份证明书	48
三、投标报价表格	49
四、商务条款偏离表	51
五、技术规格偏离表	53
六、综合证明文件	54
七、符合《政府采购促进中小企业发展管理办法》、《关于政府采购支持监狱企业发展有关问题的通知》和《关于促进残疾人就业政府采购政策的通知》价格扣减条件的投标人须提交。	39
八、投标人关联单位的说明	55
九、商品包装和快递包装承诺书	56
十、其他文件	57
第六章 项目需求及技术要求	58
第七章 评标方法和标准	91
第八章 政府采购合同	101

# 第一章 投标邀请

## 项目概况

郑州大学后勤管理处 2023 年学生宿舍家具更新采购项目的潜在投标人应在“河南省公共资源交易中心 (<http://www.hnnggzy.net>)”网获取招标文件，并于 **2023 年 08 月 09 日 09 时 00 分**（北京时间）前递交投标文件。

## 一、项目基本情况

1. 项目编号：豫财招标采购-2023-559
2. 项目名称：郑州大学后勤管理处 2023 年学生宿舍家具更新采购项目
3. 采购方式：公开招标
4. 预算金额：2431000 元  
最高限价：2431000 元

序号	包号	包名称	包预算 (元)	包最高限 价(元)	是否专门 面向中小 企业	采购预留金额(元)
1	豫政采 (1)20230101-1	郑州大学后勤管理处 2023 年学生宿舍家具更新采购项目包 1	1720260	1720260	是	1720260，其中小微企业采购金额： 1720260
2	豫政采 (1)20230101-2	郑州大学后勤管理处 2023 年学生宿舍家具更新采购项目包 2	710740	710740	是	710740，其中小微企业采购金额： 710740

5. 采购需求（包括但不限于标的的名称、数量、简要技术需求或服务要求等）

5.1 本项目共分 2 个包，包含货物的采购、安装、调试、验收、培训、质保期内外服务、与货物有关的运输和保险及其他伴随服务等。

5.2 采购内容：详见项目需求及技术要求。

5.3 交货期：包 1 交货期：须在 8 月 25 日前完成约 50%的家具安装，其余的 9 月 10 日前完成安装。包 2 交货期：须在 8 月 20 日前完成约 50%的家具安装，其余的 9 月 5 日前完成安装。

5.4 交货地点：郑州大学

5.5 服务质量：满足招标文件及采购人要求。

5.6 质量保证期：不少于 3 年，从验收合格之日起开始计算。

6. 合同履行期限：同交货期

7. 本项目是否接受联合体投标：否

8. 是否允许采购进口产品：否

## **二、申请人资格要求**

1. 满足《中华人民共和国政府采购法》第二十二条规定；

2. 落实政府采购政策满足的资格要求：本项目专门面向中小企业，投标时须附中小企业声明函。

3. 本项目的特定资格要求：无

## **三、获取招标文件**

1. 时间：2023 年 07 月 19 日 至 2023 年 07 月 26 日，每天上午 00:00 至 12:00，下午 12:00 至 23:59（北京时间，法定节假日除外。）

2. 地点：“河南省公共资源交易中心(<http://www.hnngzy.net>)”网。

3. 方式：投标人使用 CA 数字证书登录“河南省公共资源交易中心 (<http://www.hnngzy.net>) ”网，并按网上提示下载投标项目所含格式(.hgzf)的招标文件及资料。

4. 售价：0 元

## **四、投标截止时间及地点**

1. 时间：2023 年 08 月 09 日 09 时 00 分（北京时间）

2. 地点：“河南省公共资源交易中心(<http://www.hnggzy.net>)”网。

## **五、开标时间及地点**

1. 时间：2023 年 08 月 09 日 09 时 00 分（北京时间）
2. 地点：河南省公共资源交易中心远程开标室(九)-2

## **六、发布公告的媒介及招标公告期限**

本次招标公告在《河南省政府采购网》《河南省公共资源交易中心网》上发布，招标公告期限为五个工作日。

## **七、其他补充事宜**

无

## **八、凡对本次招标提出询问，请按照以下方式联系**

### 1. 采购人信息

名称：郑州大学

地址：郑州市科学大道 100 号

联系人：吴老师

联系方式：0371-67739500

### 2. 集中采购机构信息（如有）

名称：河南省公共资源交易中心

地址：郑州市经二路 12 号

联系人：海老师 翟老师 路老师

联系方式：0371-65915562

### 3. 项目联系方式

项目联系人：吴老师

联系方式：0371-67739500

## 第二章 投标人须知前附表

本表是是对投标人须知的具体补充和修改，如有矛盾，应以本表为准。

条款号	内 容
1.2	采购项目：郑州大学后勤管理处 2023 年学生宿舍家具更新采购项目
1.3	采购编号：豫财招标采购-2023-559
1.4	采购项目简要说明： 预算金额：2431000 元； 最高限价：2431000 元；其中包 1：1720260 元，包 2：710740 元。 招标内容：详见项目需求及技术要求 交货期：包 1 交货期：须在 8 月 25 日前完成约 50%的家具安装，其余的 9 月 10 日前完成安装。包 2 交货期：须在 8 月 20 日前完成约 50%的家具安装，其余的 9 月 5 日前完成安装。 质量保证期：不少于 3 年，从验收合格之日起开始计算。 交货地点：郑州大学
2.2	采购人：郑州大学 地 址：郑州市科学大道 100 号 联系人：吴老师 联系方式：0371-67739500

条款号	内 容
2.3	集中采购机构：河南省公共资源交易中心 地址：郑州市经二路 12 号 联系人：海老师 翟老师 路老师 联系方式：0371-65915562 邮箱：hnggzyszfcgc@126.com
2.5.1	是否为专门面向中小企业采购：是
2.5.2	是否允许采购进口产品：否
4	踏勘现场： <input checked="" type="checkbox"/> 不组织，投标人可自行对项目现场和周围环境进行踏勘，踏勘现场所发生的费用由投标人自己承担。出现事故，责任由投标人自行承担。 <input type="checkbox"/> 组织，踏勘时间：__/_/ 踏勘集中地点：__/_/
6.3	联合体的其他资格要求：/
6.6	是否允许联合体投标：否
16	如投标人对多个分包进行投标，按照分包顺序可以中标 <input type="checkbox"/> 所有包 <input checked="" type="checkbox"/> 一个包 <input type="checkbox"/> 其他（特殊情况）
17.2	资格审查内容：须上传到“资格审查材料”中。
18.3	（1）投标报价：包含货物的采购、安装、调试、验收、培训、质保期内外服务、与货物有关的运输、保险、税费及其他伴随服务等。

条款号	内 容
	(2) 投标报价超过最高限价的按无效投标处理。
19	投标货币：人民币。
20	<p>投标人资格证明文件：</p> <p>(1) 法人或者非法人组织的营业执照等证明文件或自然人的身份证明；</p> <p>(2) 具有良好的商业信誉和健全的财务会计管理制度【提供会计师事务所出具的 2022 年的财务报告（要求注册会计师签字并加盖会计师印章）；截止到开标时间投标人成立时间不足要求时限的，须提供银行资信证明等】；</p> <p>(3) 依法缴纳税收和社会保障资金的相关材料（提供自 2023 年 1 月 1 日以来至少一个月的纳税证明和社保缴纳证明，依法免税或不需要缴纳社会保障资金的，应提供相应文件证明其依法免税或不需要缴纳）；</p> <p>(4) 具有履行合同所必需的设备和专业技术能力；</p> <p>(5) 参加政府采购活动前 3 年内在经营活动中没有重大违法记录声明；</p> <p>(6) 本项目专门面向中小企业，投标时须附中小企业声明函；</p> <p>(7) 其他资格要求。</p> <p>（以上要求中，如有投标人成立时限不足要求时限的，由投标人根据自身成立时间提供证明资料。）</p>
24.1	<b>投标有效期：</b> 从投标截止之日起 60 日历日
26.1	加密电子投标文件的上传：加密电子投标文件须在投标截止时间前通过“河南省公共资源交易中心

条款号	内 容
	(http://www.hnggzy.net) ” 电子交易平台加密上传。逾期上传的投标文件，采购人不予受理。
27.1	投标截止时间：2023年08月09日9:00时（北京时间）。
30.1	开标及解密方式：“远程不见面”开标方式，投标人无需到河南省公共资源交易中心现场参加开标会议。在投标截止时间前，投标人登陆不见面开标大厅，在线准时参加开标活动并进行文件解密。未在规定时间内解密投标文件的投标人，其投标文件不予接受并退回。
30.2	远程开标大厅网址：河南省公共资源交易中心” (http://www.hnggzy.net) ——不见面开标大厅。
30.3	开标时间：2023年08月09日9:00时（北京时间）。 开标地点：河南省公共资源交易中心远程开标室(九)-2
31.3	<p>采购人依据以下标准对投标人的资格进行审查，有一项不符合审查标准的，该投标人资格为不合格。</p> <p>(1) 法人或者非法人组织的营业执照等证明文件或自然人的身份证明；</p> <p>(2) 良好的商业信誉和健全的财务会计管理制度符合招标文件规定【提供会计师事务所出具的2022年的财务报告（要求注册会计师签字并加盖会计师印章）；截止到开标时间投标人成立时间不足要求时限的，须提供银行资信证明等】；</p> <p>(3) 依法缴纳税收和依法缴纳社会保障资金的证明材料符合招标文件规定（提供自2023年1月1日以来至少一个月的纳税证明和社保缴纳证明，依法免税或不需要缴纳社会保障资金的，应提供相应文件证明其依法免税或不需要缴纳）；</p>

条款号	内 容
	<p>(4) 具有履行合同所必需的设备和专业技术能力；</p> <p>(5) 参加政府采购活动前 3 年内在经营活动中没有重大违法记录声明符合招标文件规定；</p> <p>(6) 本项目专门面向中小企业，投标时须附中小企业声明函；</p> <p>(7) 信用查询记录符合招标文件规定；</p> <p>(8) 其他资格要求符合招标文件规定。</p>
31.4	<p><b>信用查询时间：</b></p> <p>根据《关于在政府采购活动中查询及使用信用记录有关问题的通知》（财库〔2016〕125 号）文的要求，采购人将在开标截止后在“信用中国”网站查询投标人“失信被执行人”和“重大税收违法案件当事人名单”，在“中国政府采购网”站查询投标人“政府采购严重违法失信行为记录名单”；投标人存在不良信用记录的，其投标文件将被作为无效投标文件。</p> <p><b>查询及记录方式：</b>采购人将查询网页打印、存档备查。投标人不良信用记录以采购人查询结果为准，采购人查询之后，网站信息发生的任何变更均不再作为评审依据，投标人自行提供的与网站信息不一致的其他证明材料亦不作为评审依据。</p>
32.1	<p>评标委员会负责具体评标事务。评标委员会由采购人代表和评审专家组成，成员人数应当为 5 人，其中评审专家不得少于成员总数的三分之二。</p>
36.1	<p>1. 小微企业扶持</p> <p>本项目专门面向中小企业，投标时须附投标企业声明函。</p> <p>本采购项目所属行业： 工业</p>
37.1	<p><b>评标方法：综合评分法。</b></p>

条款号	内 容
	<p>评标委员会对满足招标文件全部实质性要求的投标文件，按照招标文件规定的评审因素的量化指标进行评审打分，以评审得分从高到低顺序确定中标候选人。（如评审得分相同的，按投标报价由低到高顺序推荐排名；评审得分且投标报价相同的，按技术指标等优劣顺序推荐排名。）</p>
40.1	<p><b>推荐中标候选人的数量：3名</b></p>
41.1	<p>中标结果公告媒介：《河南省政府采购网》《河南省公共资源交易中心网》</p>
44	<p>数量增减范围：采购人需追加与合同标的相同的服务的，在不改变合同其它条款的前提下，可以与投标人签订补充合同，但所有补充合同的采购金额不得超过原合同金额的百分之十。</p>
48	<p>招标代理费：免费。</p>
49.2	<p>投标人应在法定质疑期内针对同一采购程序环节的质疑次数：  <input checked="" type="checkbox"/> 一次性提出</p>
50	<p>是否提交履约保证金：是          履约担保的形式：银行保函          履约保证金金额：合同总价的 5%</p>
50.1	<p>招标完成后，中标单位与采购人签订采购合同，发货到用户指定地点，经验收合格后按照以下方式付款。          合同签订后，货物按要求全部到货、并安装、调试、培训完成，经用户最终验收合格后，一次性付清合同全部价款。具体付款要求以签订的合同为准。</p>
50.2	<p>(1) 如果为单一产品采购项目，提供相同品牌产品且通过资格审查、符合性审查的不同投标人参加同一合同项下投标的，按</p>

条款号	内 容
	<p>一家投标人计算，评审后得分最高的同品牌投标人获得中标人推荐资格；评审得分相同的，报价得分最高的获得中标人推荐资格，其他同品牌投标人不作为中标候选人。</p> <p>（2）非单一产品采购项目，将在招标文件中载明核心产品。多家投标人提供的核心产品品牌相同的，按（1）“单一产品采购项目”规定处理。</p> <p><b>核心产品：包 1：书架桌、两门衣柜；包 2：学生公寓床（包括上床下桌钢木结合家具及桌柜）</b></p>
50.3	<p>市场主体拨打 0371-61335566 即可咨询河南省公共资源交易中心业务的相关问题。</p>

# 第三章 投标人须知

## 一 说明

### 1. 适用范围

1.1 本招标文件仅适用于本次公开招标所述的货物。

1.2 采购项目：见“投标人须知前附表”。

1.3 采购编号：见“投标人须知前附表”。

1.4 采购项目简要说明：见“投标人须知前附表”。

### 2. 定义

2.1 政府采购监督管理部门：河南省财政厅。

2.2 采购人：是指依法进行政府采购的国家机关、事业单位、团体组织。本项目的采购人见投标人须知前附表。

2.3 集中采购机构：“投标人须知前附表”中所述的受采购人委托组织集中采购的代理机构。

2.4 集中采购：是指政府集中采购目录及限额标准规定的集中采购项目的采购活动。

2.5 合格投标人：提供资格证明材料并通过资格审查的投标人。

2.5.1 若投标人须知前附表中写明专门面向中小企业采购的，如投标人为非中小企业，其投标将被认定为投标无效。

2.5.2 若投标人须知前附表中写明允许采购进口产品，但不限制满足招标文件要求的国内产品参与采购活动，投标人应保证所投产品可履行合法报通关手续进入中国关境内。若投标人须知前附表中未写明允许采购进口产品，如投标人提供产品为进口产品，其投标文件将被认定为无效投标文件。

2.6 投标文件：指投标人根据招标文件提交的所有文件。

2.7 货物及相关服务：按项目需求及有关要求提供的全部货物及相关服务。

### **3. 投标费用**

投标人须自行承担所有与参加投标有关的费用，无论投标的结果如何，采购人和集中采购机构在任何情况下均无义务和责任承担这些费用。

### **4. 踏勘现场**

4.1 “投标人须知前附表”规定组织踏勘现场的，采购人按“投标人须知前附表”规定的时间、地点组织投标人踏勘项目现场。

4.2 投标人踏勘现场发生的费用自理。

4.3 除采购人的原因外，投标人自行负责在踏勘现场中所发生的人员伤亡和财产损失。

4.4 采购人在踏勘现场中介绍的项目现场和相关的周边环境情况，供投标人在编制投标文件时参考，采购人不对投标人据此作出的判断和决策负责。

### **5. 知识产权**

所有涉及知识产权的成果，投标人必须确保采购人拥有其合法的、不受限制的无偿使用权，并免受任何侵权诉讼或索偿，否则，由此产生的一切经济损失和法律责任由投标人承担。

### **6. 联合体投标**

6.1 除非本项目明确要求不接受联合体形式投标外，两个或两个以上投标人可以组成一个联合体，以一个投标人的身份共同参加投标。

6.2 以联合体形式参加投标的，联合体各方均应当符合《政府采购法》第二十二条第规定的条件，并应当向采购人提交联合协议，载明联合

体各方承担的工作和义务。根据采购项目的特殊要求规定投标人特定条件的，联合体各方中至少应当有一方符合。

6.3 联合体中有同类资质的投标人按照联合体分工承担相同工作的，应当按照资质等级较低的投标人确定资质等级。

6.4 联合体投标的，可以由联合体中的牵头人或者共同提交投标承诺函，以牵头人名义提交投标承诺函的，对联合体各方均具有约束力。

6.5 以联合体形式参加政府采购活动的，联合体各方不得再单独参加或者与其他投标人另外组成联合体参加同一合同项下的政府采购活动。

6.6 是否允许联合体投标见投标人须知前附表。

## **7. 保密**

参与招标投标活动的各方应对招标文件和投标文件中的商业和技术等秘密保密，违者应对由此造成的后果承担法律责任。

## **8. 市场主体信息库**

(1) 投标人应及时对入库信息进行补充、更新，若投标人提供虚假信息或未及时对入库信息进行补充、更新，由投标人承担全部责任。

(2) 投标人可将本项目评审涉及到的资质、业绩、人员、获奖、证书、纳税、社保等信息补充到其市场主体信息库中。

## **9. 采购信息的发布**

与本次采购活动相关的信息，将在《河南省政府采购网》《河南省公共资源交易中心网》上及时发布。

# **二、招标文件**

## **10. 招标文件的组成**

10.1 招标文件共八章，构成如下：

- 第一章 投标邀请
- 第二章 投标人须知前附表
- 第三章 投标人须知
- 第四章 资格证明文件格式
- 第五章 投标文件格式
- 第六章 项目需求及技术要求
- 第七章 评分办法和标准
- 第八章 政府采购合同

10.2 招标文件中有不一致的，有澄清的部分以最终的澄清更正内容为准；未澄清的，以投标人须知前附表为准；投标须知前表不涉及的内容，以编排在后的描述为准。

10.3 投标人应认真阅读招标文件所有的事项、格式、条款和技术规范等。如投标人没有按照招标文件要求提交全部资料，或者投标文件没有对招标文件的实质性要求做出响应，其投标被认定为投标无效。

## 11. 招标文件的澄清与修改

11.1 投标人应仔细阅读和检查招标文件的全部内容。如有疑问，应及时向采购人或集中采购机构提出。

11.2 采购人或集中采购机构可主动地或在解答投标人提出的澄清问题时对招标文件进行澄清（更正）或修改。将以发布澄清（更正）公告的方式，澄清（更正）或修改招标文件，澄清（更正）或修改的内容作为招标文件的组成部分。澄清（更正）或者修改的内容可能影响投标文件编制的，将在投标截止时间 15 日前，在原公告发布媒体上发布变更（更正）公告（或澄清公告），不足 15 日的将顺延递交投标文件的截止时间。

11.3 招标文件的澄清（更正）或修改在交易平台上公布给投标人，但不指明澄清问题的来源。

11.4 对已发出的招标文件进行的澄清、更正或修改，澄清、更正或修改的内容将作为招标文件的组成部分。通过“河南省政府采购网”（<http://www.hngp.gov.cn/>）“河南省公共资源交易网”（[www.hnngzy.net](http://www.hnngzy.net)）网站“变更（澄清或更正）公告”和系统内部“答疑文件”告知投标人，各投标人重新下载最新的答疑、变更（澄清或更正）文件，以此编制投标文件。

11.5 《河南省公共资源交易中心》交易平台投标人信息在投标截止时间前具有保密性，投标人在投标截止时间前应当自行查看项目进展、答疑、变更（澄清或更正）通知、澄清及回复。

## 12. 投标截止时间的顺延

为使投标人有足够的时间对招标文件的澄清或者修改部分进行研究而准备投标或因其他原因，采购人将依法决定是否顺延投标截止时间。

## 三、投标文件的编制

### 13. 投标语言

投标文件以及投标人所有与采购人及集中采购机构就投标来往的函电均使用中文。投标人提供的外文资料应附有相应的中文译本，并以中文译本为准。

### 14. 投标文件计量单位

除招标文件中有特殊要求外，投标文件中所使用的计量单位，应采用中华人民共和国法定计量单位。

### 15. 投标文件的组成

投标人应完整地按照招标文件提供的投标文件格式及要求编写投标文件。投标文件中资格审查和符合性审查涉及的事项不满足招标文件要求的，其投标将被认定为投标无效。

**16.** 招标文件中的每个分包，是项目招标不可拆分的最小投标单元。投标人必须按各包分别编制各包的投标文件，并按各包分别提交相应的文件资料，拆包投标将视为漏项或非实质性响应，将被视为无效投标。投标人可对招标文件中一个或几个分包进行投标，除投标人须知前附表中另有规定。

### **17. 投标文件编制**

17.1 投标文件应按招标文件要求的内容编制投标文件，应当对招标文件提出的实质性要求和条件做出响应。

17.2 投标人在编制投标文件时，涉及到投标前附表中要求的资格审查内容，须上传到“资格审查材料”中。

### **18. 投标报价**

18.1 投标人报价超过招标文件规定的预算金额或者分项、分包最高限价的，其投标将被认定为投标无效。

18.2 投标人应在投标分项报价表上标明投标货物及相关服务的单价（如适用）和总价。

18.3 投标人所报的各分项投标单价在合同履行过程中是固定不变的，不得以任何理由予以变更。任何包含价格调整要求的投标，其投标将被认定为投标无效。

18.4 每种货物只能有一个投标报价。采购人不接受具有附加条件的报价。

### **19 投标货币**

除非“投标人须知前附表”另有规定，投标人提供的所有货物及相关服务用人民币报价。

## **20 投标人资格证明文件**

依据“投标人须知前附表”中的要求按“第四章”的规定提交相应的资格证明文件，作为投标文件的一部分，以证明其有资格进行投标和有能力履行合同。

## **21 投标人商务、技术证明文件**

21.1 投标人应按招标文件要求提交证明文件，证明其投标标的符合招标文件规定。

21.2 上款所述的证明文件，可以是文字资料、图纸和数据。

## **22 投标函**

22.1 投标人应按招标文件规定的格式和内容提交投标函。

22.2 下列任何情况发生时，按国家有关法律法规进行处理并按投标函的约定向采购人支付违约赔偿金：

(1) 投标人在招标文件规定的投标有效期内实质上修改或撤回其投标；

(2) 在投标文件中有意提供虚假材料；

(3) 中标人拒绝在中标通知书规定的时间内签订合同。

## **23 投标保证金**

本项目投标人无需提交投标保证金。

## **24 投标有效期**

24.1 投标文件应自招标文件规定的投标截止日起，在“投标人须知前附表”规定的时间内保持有效。投标有效期不足的将被视为无效投标。

24.2 在特殊情况下，采购人可征求投标人同意延长投标文件的有效期。这种要求与答复均应以书面形式提交。投标人可以拒绝这种要求，原有效期到期后其投标文件失效。同意延期的投标人将不会被要求也不允许修改其投标文件，其投标文件相应延长到新的有效期。

## **25 投标文件形式和签署**

25.1 投标人须在投标截止时间前制作并提交加密的电子投标文件。

25.2 投标人可登录“河南省公共资源交易中心（<http://www.hnnggzy.net>）”网站查看公共服务—办事指南—新交易平台使用手册（培训资料）。

25.3 投标人在制作电子投标文件时，按格式内容要求进行电子签章（包括企业电子签章、个人电子签章）。

25.4 投标人在制作电子投标文件时，开标一览表按照格式编辑，并作为电子开标系统上传的依据。

25.5 投标文件以外的任何资料采购人和集中采购机构将拒收。

25.6 其他形式的投标文件一律不接受。

## **四、投标文件的上传**

### **26. 投标文件的上传**

26.1 加密电子投标文件的上传：见“投标人须知前附表”。

26.2 投标人在上传时认真检查上传投标文件是否完整、正确。投标人因交易中心投标系统问题无法上传电子投标文件时，请在工作时间与河南省公共资源交易中心联系，联系电话：0371-65915501。

### **27. 投标截止时间**

27.1 投标人应在“投标人须知前附表”规定的投标截止时间前上传投标文件。

27.2 采购人和集中采购机构可以按本章第 12 条规定，通过修改招标文件自行决定酌情延长投标截止时间。

## **28. 迟交的投标文件**

投标人在投标截止时间后，投标人将无法上传电子投标文件。

## **29. 投标文件的修改和撤回**

29.1 在投标截止时间前，投标人可以修改或撤回已上传的投标文件。

29.2 在投标截止时间后，投标人不得修改或撤回其投标文件。

29.3 在招标文件规定的投标有效期内，投标人不得实质上修改或撤回其投标。

# **五、开标与评标**

## **30. 开标**

30.1 开标及解密方式：见“投标人须知前附表”。

30.2 不见面开标大厅网址：见“投标人须知前附表”。

30.3 开标时间和开标地点：见“投标人须知前附表”。

30.4 开标时，集中采购机构将通过网上开标系统公布投标人名称、投标价格以及其它有关内容。

## **31. 资格审查**

31.1 开标结束后，采购人对投标人的资格进行审查。

31.2 合格投标人不足 3 家的，不得评标。

31.3 资格审查标准见“投标人须知前附表”。

31.4 信用记录的查询方法：见“投标人须知前附表”。

## **32. 评标委员会**

32.1 评标由评标委员会负责，评标委员会由采购人代表和有关技术、经济等方面的专家组成，成员人数见“投标人须知前附表”。其中技

术、经济等方面的专家不少于成员总数的三分之二。评标专家由采购人从河南省财政厅政府采购专家库中提交抽取申请，有关人员对标委员会成员名单须严格保密。

32.2 与投标人有利害关系的人员不得进入评标委员会。

### **33. 投标文件的澄清**

33.1 为了有助于对投标文件进行审查、评估和比较，评标委员会有权向投标人提出澄清，请投标人澄清其投标内容。

33.2 澄清的答复应加盖投标人公章（或企业电子签章）或由法定代表人（或其委托代理人）签字或签章（或个人电子签章）。

33.3 投标人的澄清文件是投标文件的组成部分。

33.4 投标文件的澄清不得对投标内容进行实质性修改。

### **34. 投标文件的符合性审查**

34.1 评标委员会将审查投标文件是否实质上响应招标文件。符合性审查合格投标人不足3家的，项目废标。

34.2 允许修正投标文件中不构成重大偏离的、微小的、非正规的、不一致或不规则的地方。

34.3 在对投标文件进行详细评审之前，评标委员会将确定投标文件是否对招标文件的要求做出了实质性的响应，而没有重大偏离。实质性响应的投标是指投标符合招标文件的实质性条款、条件和规定且没有重大偏离和保留。重大偏离和保留是指对招标文件规定的采购需求、交货期、质量保证期、投标有效期、付款方式等产生重大或不可接受的偏差，或限制了集中采购机构、采购人的权利和投标人的义务的规定，而纠正这些偏离将影响到其它提交实质性响应投标的投标人的公平竞争地位。

34.4 评标委员会判断投标文件的响应性仅基于投标文件本身内容而不靠外部证据。

34.5 实质上没有响应招标文件要求的投标将被视为无效投标，投标人不得通过修正或撤消不符之处而使其投标成为实质上响应投标。

34.6 参与同一个标段（包）的投标人存在下列情形之一的，其投标（响应）文件无效：

（1）不同投标人的电子投标（响应）文件上传计算机的网卡 MAC 地址、CPU 序列号和硬盘序列号等硬件信息相同的；

（2）不同投标人的投标（响应）文件由同一电子设备编制、加密或者上传；

（3）不同投标人的投标（响应）文件由同一人送达或者分发，或者不同投标人联系人为同一人或不同联系人的联系电话一致的；

（4）不同投标人的投标（响应）文件的内容存在两处以上专有细节错误一致；

（5）其它涉嫌串通的情形。

34.7 有下列情形之一的，视为投标人串通投标，其投标无效：

（1）不同投标人的投标文件由同一单位或者个人编制；

（2）不同投标人委托同一单位或者个人办理投标事宜；

（3）不同投标人的投标文件载明的项目管理成员或者联系人员为同一人；

（4）不同投标人的投标文件异常一致或者投标报价呈规律性差异；

（5）不同投标人的投标文件相互混装；

（6）不同投标人的投标保证金从同一单位或者个人的账户转出。

## 35. 投标的评价

35.1 投标文件报价出现前后不一致的，按照下列规定修正：

(1) 投标文件中开标一览表（报价表）内容与投标文件中相应内容不一致的，以开标一览表（报价表）为准；

(2) 大写金额和小写金额不一致的，以大写金额为准；

(3) 单价金额小数点或者百分比有明显错位的，以开标一览表的总价为准，并修改单价；

(4) 总价金额与按单价汇总金额不一致的，以单价金额计算结果为准。

同时出现两种以上不一致的，按照前款规定的顺序修正。修正后的报价经投标人确认后产生约束力，投标人不确认的，其投标无效。

35.2 评标委员会认为投标人的报价明显低于其他通过符合性审查投标人的报价，有可能影响服务质量或者不能诚信履约的，应当要求其在合理的时间内提供书面说明，必要时提交相关证明材料；投标人不能证明其报价合理性的，评标委员会应当将其作为无效投标处理。

35.3 评标委员会只对已判定为实质性响应的投标文件进行评价和比较。

35.4 节能环保政策

(1) 本项目若含有政府强制采购产品，投标人须选用政府强制采购节能产品。（对于强制采购的节能产品交货时必须提供节能证明材料）

(2) 强制采购的节能产品：台式计算机，便携式计算机，平板式微型计算机，激光打印机，针式打印机，制冷压缩机，空调机组，专用制冷、空调设备，镇流器，空调机，电热水器，普通照明用双端荧光灯，电视设备，液晶显示器，视频设备，便器，水嘴等品目为政府强制采购的节能产品。其他品目为政府优先采购的节能产品。

(3) 投标人所投产品如属于政府优先节能产品或环境标志产品或无线局域网产品，应提供处于有效期之内认证证书等相关证明，在评标时予以优先采购。

### 35.5 信息安全产品要求

如采购人所采购产品属于信息安全产品的，投标人所投产品应为经国家认证的信息安全产品，并提供由中国信息安全认证中心或中国网络安全审查技术与认证中心按国家标准认证颁发的有效认证证书。

### 35.6 正版软件的要求

投标人需承诺投报的计算机产品预装正版操作系统，投报的硬件产品内的预装软件为正版软件。

### 35.7 商品包装和快递包装要求

本文件列出商品包装和快递包装要求的，投标人应填写商品包装和快递包装承诺书，承诺商品包装符合《商品包装政府采购需求标准（试行）》，快递包装符合《快递包装政府采购需求标准（试行）》。

## 36. 评标价的确定

36.1 根据《政府采购促进中小企业发展管理办法》（财库〔2020〕46号）的规定，采购人在政府采购活动中支持中小企业发展：

(1) 采购项目或采购包预留采购份额专门面向中小企业采购；

(2) 未预留份额专门面向中小企业采购的采购项目，以及预留份额项目中的非预留部分采购包，对小微企业报价给予 10%—20%的扣除，用扣除后的价格参加评审。中小企业扶持政策：见“投标人须知前附表”。

(3) 中小企业划分标准见《关于印发中小企业划型标准规定的通知》（工信部联企业〔2011〕300号）。中标人享受《政府采购促进中小企业发展管理办法》规定的中小企业扶持政策的，随中标结果

公开中标人的《中小企业声明函》。投标人提供声明函内容不实的，属于提供虚假材料谋取中标，依照《中华人民共和国政府采购法》等国家有关规定追究相应责任。

(4) 监狱企业视同小型、微型企业，投标人应提供省级及以上监狱管理局、戒毒管理局（含新疆生产建设兵团）出具的属于监狱企业的证明文件。

(5) 残疾人福利性单位视同小型、微型企业，残疾人福利性单位须符合《财政部民政部中国残疾人联合会关于促进残疾人就业政府采购政策的通知》（财库〔2017〕141号）要求，提供《残疾人福利性单位声明函》，提供的《残疾人福利性单位声明函》与事实不符的，依照《政府采购法》第七十七条第一款的规定追究法律责任。中标人为残疾人福利性单位的，随中标、成交结果同时公告其《残疾人福利性单位声明函》，接受社会监督。

36.2 评标价不作为中标价和合同签约价，中标价和合同签约价仍以其投标文件中的报价为准。

### **37. 评标结果**

37.1 评标委员会按照招标文件中规定的评标方法和标准，对符合性审查合格的投标文件进行商务和技术评审，综合比较与评价。

37.2 投标人的评审得分为所有评委评审得分的算术平均值，评审得分取至小数点后两位（第三位四舍五入）。

### **38. 中标候选人的确定原则及标准**

除非“投标人须知前附表”有特殊约定，否则评标委员会按评审后得分由高到低顺序排列。按投标人须知前附表中规定数量推荐中标候选人。

### **39. 保密及其它注意事项**

39.1 评标是招标工作的重要环节，评标工作在评标委员会内独立进行。

39.2 评标委员会将遵照规定的评标方法，公正、平等地对待所有投标人。

39.3 在评标期间，投标人不得向评委询问评标情况，不得进行旨在影响评标结果的活动。

39.4 为保证评标的公正性，开标后直至授予投标人合同，评委不得与投标人私下交换意见。

39.5 在评标工作结束后，凡与评标情况有接触的任何人不得擅自将评标情况扩散出评标人员之外。

39.6 评标结束后，概不退还投标文件。

## **六、确定中标**

### **40. 确定中标人**

40.1 采购人应当自收到评标报告之日起5个工作日内，从评标报告提出的中标候选人中，根据评标委员会推荐排名顺序的中标候选人中，选定第一中标候选人为中标人；也可以书面授权评标委员会直接确定中标人。

40.2 采购人在收到评标报告5个工作日内未按评标报告推荐的中标候选人顺序确定中标人，又不能说明合法理由的，视同按评标报告推荐的顺序确定排名第一的中标候选人为中标人。

### **41 发布中标公告及发出中标通知书**

41.1 采购人按规定确定中标人后，采购人或集中采购机构应将中标结果在“投标人须知前附表”规定的媒介上予以公告，中标结果公告期限为1个工作日。

41.2 发布中标公告同时向中标人发出中标通知书。

41.3 中标通知书发出后，采购人不得违法改变中标结果，中标人无正当理由不得放弃中标。

#### **42. 接受和拒绝任何或所有投标的权利**

如出现重大变故，采购任务取消情况，集中采购机构和采购人保留因此原因在授标之前任何时候接受或拒绝任何投标、以及宣布招标无效或拒绝所有投标的权利，对受影响的投标人不承担任何责任。

## **七、授予合同**

#### **43. 合同授予标准**

除本章第 42 条、47 条的规定之外，采购人将把合同授予被确定为实质上响应招标文件要求并有履行合同能力的评审后综合得分最高的投标人。

#### **44. 合同授予时更改采购服务数量的权利**

采购人在授予合同时有权在“投标人须知前附表”规定的范围内，对项目需求中规定的货物的数量予以增加或减少，但不得对货物单价及伴随服务内容或其它实质性的条款和条件做任何改变。

#### **45. 签订合同**

45.1 采购人应当自中标通知书发出之日起 15 日内，按照招标文件和中标人投标文件的规定，与中标人签订书面合同。所签订的合同不得对招标文件确定的事项和中标人投标文件作实质性修改。

45.2 招标文件、中标人的投标文件和澄清文件等，均应作为签约的合同文本的基础。

45.3 如采购人对中标人拒签合同，依照《中华人民共和国政府采购法》《中华人民共和国政府采购法实施条例》《政府采购货物和服务

招标投标管理办法》（财政部令第 87 号）等规定承担相应的违约责任。

#### **46. 履约保证金**

中标人按投标人须知前附表的规定向采购人提交履约保证金。采购人不得以中标人事先缴纳履约保证金作为签订合同的条件,并应在中标人履行完合同约定义务事项后及时退还。

**47.** 如中标人不按本章第 45 条约定签订合同,依照《中华人民共和国政府采购法》《中华人民共和国政府采购法实施条例》《政府采购货物和服务招标投标管理办法》（财政部令第 87 号）等规定承担相应的违约责任)。采购人可在按照评审报告推荐的中标或者成交候选人名单排序,确定下一候选人为中标人,也可以重新开展政府采购活动。

#### **48. 招标代理费**

本项目是否由中标人向集中采购机构支付招标代理费,按照投标人须知前附表规定执行。

#### **49. 质疑的提出与接收**

49.1 投标人认为招标文件、招标过程和中标结果使自己的权益受到损害的,可以根据《中华人民共和国政府采购法》《中华人民共和国政府采购法实施条例》《政府采购质疑和投诉办法》的有关规定,依法向采购人或其委托的集中采购机构提出书面质疑。

49.2 质疑投标人应按照《政府采购质疑和投诉办法》的要求,在法定质疑期内以书面形式提出质疑,针对同一采购程序环节的质疑次数应符合投标人须知前附表的规定。

## **八、需要补充的其他内容**

**50.** 需要补充的其他内容: 见“投标人须知前附表”。

## 第四章 资格证明文件格式

# 郑州大学后勤管理处 2023 年学生宿舍家具更新采购项目

# 资格证明文件

采购编号： 豫财招标采购-2023-559

投标人（企业电子签章）：

目 录

一、法人或者非法人组织的营业执照等证明文件或自然人的身份证明

二、具有良好的商业信誉和健全的财务会计制度

三、依法缴纳税收和社会保障资金的良好记录

四、参加政府采购活动前 3 年内在经营活动中没有重大违法记录的声明

五、具有履行合同所必需的设备和专业技术能力

六、投标人须知前附表要求的其他资格证明文件

七、符合《政府采购促进中小企业发展管理办法》、《关于政府采购支持监狱企业发展有关问题的通知》和《关于促进残疾人就业政府采购政策的通知》条件的投标人须提交。

## 一、法人或者非法人组织的营业执照等证明文件或自然人的身份证明

- 说明：1. 提供有效的营业执照等证明文件原件或复印件扫描件。
2. 投标人为自然人的，应提供身份证明的原件或复印件扫描件。
3. 联合体投标应提供联合体各方满足以上要求的证明文件。

## 二、具有良好的商业信誉和健全的财务会计制度

说明：

1. 提供投标人 2022 年经审计的财务报告，要求注册会计师签字并加盖会计师印章，如截止到开标时间投标人成立时间不足要求时限的，须提供其开户银行出具的资信证明等。
2. 如果是联合体投标，联合体各方均需提供承诺书。

### 三、依法缴纳税收和社会保障资金的良好记录

说明：

1. 具有依法缴纳税收和社会保障资金的相关材料（提供投标人自2023年1月1日以来至少一个月的纳税证明和社保缴纳证明，依法免税或不需要缴纳社会保障资金的，应提供相应文件证明其依法免税或不需要缴纳）。

2. 如果是联合体投标，联合体各方均需提供相关材料。

#### 四、参加政府采购活动前3年内经营活动中没有重大违法记录的声明

致：\_\_\_\_\_(采购人名称)\_\_\_\_\_

我（单位/本人，以下统称我单位）自愿参加采购项目编号为的投标,并做出如下承诺：

我公司信誉良好，参加政府采购活动前3年内，在经营活动中没有重大违法记录。在“信用中国”网站（www.creditchina.gov.cn）未被列入失信被执行人、重大税收违法案件当事人名单；在“中国政府采购网”（www.ccgp.gov.cn）未被列入政府采购严重违法失信行为记录名单。

我方保证上述信息的真实和准确，并愿意承担因我方就此弄虚作假所引起的一切法律后果。

特此声明！

投标人（企业电子签章）：

日期：\_\_\_\_\_年\_\_月\_\_日

说明：

1. 投标人应按照相关法规规定如实做出说明。
2. 按照招标文件的规定企业电子签章（自然人投标的无需盖章，需要签字）。
3. 如果是联合体投标，联合体各方均需提供上述证明。

## 五、具有履行合同所必需的设备和专业技术能力

### ①履行合同所必须的主要设备、工具

序号	名称	数量	用途	备注
1				
2				
3				

### ②履行合同所必须的主要人员[本表后附相关职称或职业资格证书原件或复印件扫描件(如有)]

序号	姓名	身份证号	年龄	学历	职称或职业资格(如有)	工作职责	备注
1							
2							
3							

## 六、投标人须知前附表要求的其他资格证明文件

说明：1. 应提供投标人须知前附表要求的其他资格证明文件。

2. 原件或复印件扫描件上应加盖企业电子签章（自然人投标的无需盖章，需要签字）。

3. 如果是联合体投标，联合体各方需提供的满足招标文件要求的其他资格证明文件。

七、符合《政府采购促进中小企业发展管理办法》、《关于政府采购支持监狱企业发展有关问题的通知》和《关于促进残疾人就业政府采购政策的通知》条件的投标人须提交。

## 附 1

### 1. 投标人企业（单位）类型声明函

#### 中小企业声明函（货物）

本公司（联合体）郑重声明，根据《政府采购促进中小企业发展管理办法》（财库〔2020〕46号）的规定，本公司（联合体）参加（单位名称）的（项目名称）采购活动，提供的货物全部由符合政策要求的中小企业制造。相关企业（含联合体中的中小企业、签订分包意向协议的中小企业）的具体情况如下：

1. （标的名称），属于（采购文件中明确的所属行业）行业；制造商为（企业名称），从业人员    人，营业收入为    万元，资产总额为    万元，属于（中型企业、小型企业、微型企业）；

2. （标的名称），属于（采购文件中明确的所属行业）行业；制造商为（企业名称），从业人员    人，营业收入为    万元，资产总额为    万元，属于（中型企业、小型企业、微型企业）。

.....

以上企业，不属于大企业的分支机构，不存在控股股东为大企业的情形，也不存在与大企业的负责人为同一人的情形。

本企业对上述声明内容的真实性负责。如有虚假，将依法承担相应责任。

投标人（企业电子签章）：\_\_\_\_\_

日 期：\_\_\_\_\_

#### 说明：

（1）本采购项目所属行业：设备类所属行业为工业（制造业）。

（2）本项目专门面向中小企业。



## 2. 投标人监狱企业声明函

本企业（单位）郑重声明下列事项（按照实际情况勾选或填空）：

本企业（单位）为直接投标人，提供本企业（单位）服务。本企业（单位）\_\_\_\_\_（请填写：是、不是）监狱企业。后附省级以上监狱管理局、戒毒管理局（含新疆生产建设兵团）出具的属于监狱企业的证明文件。

本企业（单位）对上述声明的真实性负责。如有虚假，将依法承担相应责任。

投标人（企业电子签章）：\_\_\_\_\_

日期：\_\_\_\_\_

### 3. 残疾人福利性单位声明函

本单位郑重声明，根据《财政部 民政部 中国残疾人联合会关于促进残疾人就业政府采购政策的通知》（财库〔2017〕141号）的规定，本单位为符合条件的残疾人福利性单位，且本单位参加\_\_\_\_\_单位的\_\_\_\_\_项目采购活动提供本单位制造的货物（由本单位承担工程/提供服务），或者提供其他残疾人福利性单位制造的货物（不包括使用非残疾人福利性单位注册商标的货物）。

本单位对上述声明的真实性负责。如有虚假，将依法承担相应责任。

投标人（企业电子签章）：

日 期：\_\_\_\_\_

## 第五章 投标文件格式

# 郑州大学后勤管理处 2023 年学生宿舍家具更新采购项目

# 投标文件

采购编号： 豫财招标采购-2023-559

投标人（企业电子签章）：

目 录

- 一、投标函
- 二、法定代表人身份证明书
- 三、投标报价表格
  - 1. 投标主要内容汇总表
  - 2. 投标分项报价表
- 四、商务条款偏离表
- 五、技术规格偏离表
- 六、综合证明文件
- 七、投标人关联单位的说明
- 八、商品包装和快递包装承诺书
- 九、其他文件

## 一、投标函

致：\_\_\_\_\_（采购人名称）

我们收到了采购编号为豫财招标采购-2023-559的\_\_\_\_\_（项目名称）\_\_\_\_\_采购文件，经详细研究，我们决定参加该项目的投标活动并按要求提交投标文件。我们郑重声明以下诸点并负法律责任：

（1）愿按照采购文件中规定的条款和要求，提供完成采购文件规定的全部工作，投标总报价为（大写）\_\_\_\_\_元人民币，（小写）¥：\_\_\_\_\_元）。

（2）如果我们的投标文件被接受，我们将履行招标文件中规定的各项要求。

（3）我们同意本招标文件中有关投标有效期的规定。如果中标，有效期延长至合同终止日止。

（4）我们愿提供招标文件中要求的所有文件资料。

（5）我们已经详细审核了全部采购文件，如有需要澄清的问题，我们同意按采购文件规定的时间向采购人提出。逾期不提，我公司同意放弃对这方面有不明及误解的权利。

（6）我们承诺，与采购人聘请的为此项目提供咨询服务及任何附属机构均无关联，非采购人的附属机构。

（7）我公司同意提供按照采购人可能要求的与其投标有关的一切数据或资料，完全理解采购人不一定接受最低价的投标或收到的任何投标。

（8）如果我们的投标文件被接受，我们将按招标文件的规定签订并严格履行合同中的责任和义务。

(9) 我公司公平竞争参加本次招标活动。杜绝任何形式的商业贿赂行为。不向国家工作人员、政府采购代理机构工作人员、评审专家及其亲属提供礼品礼金、有价证券、购物券、回扣、佣金、咨询费、劳务费、赞助费、宣传费、宴请；不为其报销各种消费凭证，不支付其旅游、娱乐等费用。

(10) 我公司独立参加投标，未组成联合体参加投标。

(11) 除不可抗力外，我公司如果发生以下行为，将在行为发生的 10 个工作日内，向贵方支付本招标文件公布的最高限价的 2% 作为违约赔偿金。

① 在招标文件规定的投标有效期内实质上修改或撤回投标；

② 中标后不依法与采购人签订合同；

③ 在投标文件中提供虚假材料。

(12) \_\_\_\_\_（其他补充说明）。

与本投标有关的正式通讯地址：

地 址： \_\_\_\_\_ 邮 编： \_\_\_\_\_

电 话： \_\_\_\_\_ 传 真： \_\_\_\_\_

投标人（企业电子签章）：

法定代表人（个人电子签章）：

日期： \_\_\_\_\_ 年 月 日

## 二、法定代表人身份证明书

致：\_\_\_\_\_（采购人）：

\_\_\_\_\_（姓名、性别、年龄、身份证号码）在我单位任（董事长、总经理等）职务，是我单位的法定代表人。

特此证明。

投标人（企业电子签章）：\_\_\_\_\_

详细通讯地址：\_\_\_\_\_

邮 政 编 码：\_\_\_\_\_

传 真：\_\_\_\_\_

电 话：\_\_\_\_\_

法定代表人身份证（人像面）	法定代表人身份证（国徽面）
---------------	---------------

注：自然人投标的无需提供。

### 三、投标报价表格

#### 1. 投标主要内容汇总表

采购编号：豫财招标采购-2023-559

金额单位：元人民币

标题	内容
投标人名称	
投标总报价 (大写)	
投标总报价 (小写)	
交货期	
质量保证期	
投标保证金	0 元
投标有效期	从投标截止之日起 60 日历日
其他声明	

投标人（企业电子签章）：

法定代表人（个人电子签章）：

## 2. 投标分项报价表

项目名称:郑州大学后勤管理处 2023 年学生宿舍家具更新采购项目(包: )

招标编号: 豫财招标采购-2023-559

报价单位: 人民币元

序号	名称	品牌	型号和规格	数量	原产地	制造商 (服务商)名称	单价	总价(万元)	备注
1	货物名称								
2	备品备件								
3	专用工具								
4	运输(含保险)								
5	安装、调试、检验								
6	培训								
7	技术服务								
8	其他伴随的服务和工程								
9									
总价:									

法定代表人(个人电子签章): \_\_\_\_\_

投标人(企业电子签章): \_\_\_\_\_

注:1. 如果投标人认为需要, 每种货物填写一份本表。2. 上述各项的详细分项报价, 可另页描述。3. 包 2 报价中含 48 人位上床下桌家具拆除搬迁费。

### 3、货物及伴随服务和工程说明一览表

项目名称：郑州大学后勤管理处 2023 年学生宿舍家具更新采购项目（包： ）

招标编号：豫财招标采购 -2023-559

报价单位：人民币元

序号	货物及伴随服务和工程名称	主要规格	单位	数量	交货期	交货地点	其它

法定代表人（个人电子签章）： \_\_\_\_\_

投标人（企业电子签章）： \_\_\_\_\_

注：各项货物及伴随服务和工程详细技术性能应另页描述。包 2 报价中含 48 人位上床下桌家具拆除搬迁费。





## 六、综合证明文件

### 1. 综合实力

根据招标文件要求，提供投标人认证等证书。（提供认证原件或复印件扫描件，扫描不清晰的不得分，招标文件未要求的不需要提供）

### 2. 类似项目业绩

附表：相关项目业绩一览表

项目名称	简要描述	项目金额 (万元)	项目单位 联系电话

注：（1）投标人可按上述的格式自行编制，附业绩合同扫描件。

（2）业绩扫描不清楚或合同总金额不明确的不予认可，虚假业绩将自行承担相关责任。

（3）采购文件未要求提供业绩证明文件的，供应商可选择不提供。

## 七、投标人关联单位的说明

我单位作为本次采购项目的投标人，根据招标文件要求，现郑重承诺如下：

我单位参加本次招标采购活动，\_\_\_\_\_（填写“存在”或“不存在”）与单位负责人为同一人或者存在直接控股、管理关系的其他投标人参与同一合同项下的投标活动行为。

说明：投标人应当如实披露与本单位存在关联关系的单位名称。

投标人（企业电子签章）：\_\_\_\_\_

日期：\_\_\_\_\_

## 八、商品包装和快递包装承诺书

为助力打好污染防治攻坚战,推广使用绿色包装,我公司响应《财政部等三部门联合印发商品包装和快递包装政府采购需求标准》(试行)(财办库〔2020〕123号文)的有关规定。承诺严格按照《商品包装政府采购需求标准(试行)》、《快递包装政府采购需求标准(试行)》的条款执行。

我对以上承诺书内容的真实性负责,并承担相应的法律责任。

投标人(企业电子签章): \_\_\_\_\_

日期: \_\_\_\_\_

注:采购需求中要求使用绿色包装时,供应商提供此承诺书可作为评审因素予以赋分。

## 九、其他文件

## 第六章 项目需求及技术要求

### 一、配置总体要求（包 1、包 2 通用）

#### （一）基本原则

总体配置遵循美观大方、质量第一、环保安全的原则。所有家具造型具有系统性和搭配统一性。

#### （二）技术标准、规范及要求

1. 生产、安装要达到有关国家标准和行业标准以及设计要求，同时还应满足国家有关环保标准要求及本标书要求。投标人采用其它标准和规范时，应在投标中注明是采用何种标准，**并应保证其方案达到或优于本条件的要求。**

2. 标准和规范的冲突处理。标准、规范之间发生冲突：采用要求最为严格的标准、规范。标准、规范、图纸与本技术招标书要求之间发生冲突：采用其中最为严格的要求。

3. 如果中标人提供的产品不符合相应的标准和规范，招标人有权要求改正，由此发生的一切费用由中标人自行承担，造成的工期延误由中标人采取措施弥补。

4. 在完成安装、检测后，须向用户提供检测报告、技术手册，供应商须提供中文版的技术资料（包括使用说明、维修保养手册、安装手册、产品合格证等）。验收的技术标准应达到制造(生产)厂商标明的技术指标，个别不能测试的指标另作详细的文字说明。检测的标准依据国家有关规定执行。

#### （三）服务要求

1、交货地点：采购单位指定地点

2、交货时间：包 1 交货期：须在 8 月 25 日前完成约 50%的家具安装，其余的 9 月 10 日前完成安装。

包2 交货期:须在8月20日前完成约50%的家具安装,其余的9月5日前完成安装。

3、其它相关要求按合同约定。

#### (四) 通用要求

##### 1、质量保证

(1) 投标人提供的所有产品生产工序必须符合国家、当地政府及相关行业的法律、规定、条例、已公布的政策、环保卫生及安全等要求,此要求包括所有设计、安装、材料及设备等。

(2) 投标人应保证其提供的产品及其附件是全新的,采用的是优质材料和先进工艺。中标人应保证产品及其组件经过正确安装、正确操作和保养,在其寿命内运行良好。由于投标人设计、材料或工艺的原因造成的缺陷和故障,在合理的期限内卖方应免费修理或更换有缺陷的零部件。

(3) 投标人对合同产品生产的全过程严格按质量保证体系执行。

(4) 投标产品颜色:本次采购技术需求中参考图片的家具颜色仅供投标人投标时参考,中标后中标人应提供色卡,由采购人选定颜色,且不因为颜色调整而增减费用。

##### 2、包装、运输和贮存

所用部件经妥善包装或装箱后,在运输过程中应采取其它防护措施,以免散失损坏或被盗。各种包装应能确保各零部件在运输过程中,不致遭到损坏、丢失、变形、受潮和腐蚀。整体产品或分别运输的部件都要适合运输和装载的要求。

中标人在家具搬运、安装等过程中要特别注意成品保护,如若造成损坏,由中标人承担赔偿责任。

##### 3、安装

中标人应派出合格的有经验的人员对合同产品进行安装、调试。货物由中标人按照合同约定的具体数量、地点及时间运送到安装现场进行安装，经最终验收合格后，交付采购单位使用。安装过程中，所需各种开孔、打洞及安装辅材等费用均包含在投标报价内。

#### 4、货物验收

4.1 验收标准：提供生产厂家的产品合格证书及技术资料等；符合国家现行规范；满足招标文件的规定。

4.2 其它按合同规定。

5、支付方式：按合同约定。

#### 6、售后服务

(1) 质保期不少于 3 年，从验收合格之日起开始计算。

(2) 提供厂家售后服务地点、售后服务电话、本项目负责人及联系方式，所有服务必须在接到电话通知 12 小时内到达用户，1 小时响应。供应商若在 12 小时内无法修复的，须在 24 小时内免费更换产品，否则供应商应赔偿相应的损失。

(3) 维修用备品（配件）应能在 3 个工作日内到达维修地点。供方承诺质保期到期后的维修服务只收取成本费。

(4) 在质量保证期内，若中标人收到采购人发生故障时，应及时替换出现问题的配件或产品。中标人应保证在本招标文件及合同规定下的所有货物生产完善、配件优质、工艺良好及安装优良等。如不合格或无法满足招标要求，以及现场验收不满足货物需求的，供方负责免费更换同型号全新产品并承担所发生的费用，在 10 个工作日内将更换的产品送至需方指定地点。

7. 本次采购项目均为交钥匙工程，所需的一切货物、材料、费用等全部包含在投标报价之中，采购人不再追加任何费用。

## 8. 招标文件技术条款的应答要求

投标人必须针对技术部分有关章节的要求逐条或分块作出实质性响应，其响应应与招标书内容采用同样的顺序。对每个需求的响应必须遵循如下规则：

(1) 对于需要响应的内容，投标人应提供实质性确切响应，任何采用“符合”、“满足”、“优于”或非确定性数值（如“ $\geq$ ”或“ $\leq$ ”）的响应均将被视为“不符合”、“不满足”，从而可能导致严重后果直至废标。

(2) 对于定量的技术要求，应给出投标产品的参数值以及与用户要求之间的偏差，用数量来表示的要求，必须用确切的数字、单位来响应。

(3) 投标人所提供的所有产品的性能指标应达到或超过招标人的要求。如达不到招标文件要求的，会影响投标人的评标得分。若中标人的投标文件中存在此现象，应在合同中加以约定，以满足招标文件的要求，且不增加费用。

(4) 本技术文件及招标人提供的设计图纸提供了主要家具布置要求和家具规格要求，不应作为完整的详细要求（若设计图纸要求与技术文件不一致，以技术文件为准）。凡没有明确说明，但可以推断是整个家具生产、安装不可缺少的一切配件和工作均计入投标总价。投标人要负责向采购人移交已安装完整产品，并保证符合或优于技术文件的要求。投标人只有在得到采购人签发的书面验收移交证书，整个项目才算完成。

(5) 采购文件中技术要求部分为满足采购人需要设备的最低要求，如有与某项产品或参数描述相同，并非特指，仅为招标货物质量、档次、水平参照，评标以材质、功能、性能为主。

### **特别提醒：**

#### **1. 成品制作效果展示要求：**

注 1：投标时投标方应提供生产运行的现场照片及主要生产设  
备图片（不得进行后期美化处理）。投标方对内容的真实性承担责任，  
承诺照片展示实物为产品厂商自主设计生产的产品，否则愿意承担一  
切后果。

注 2：效果展示颜色：参考效果图颜色或浅色（实际供货颜色由  
采购人确定）。

2. 该项目学生宿舍楼为新完工的装修楼宇，中标人在家具搬  
运、安装等过程中要特别注意成品保护。同时，文明施工，安装完成  
后做好现场清理。

#### **包 1 特别提醒：**

E0 级实木多层板材料：包 1 家具生产制作所用的实木多层板质  
量及环保要求高。投标人应明确本次投标所用板材品牌及厂家（或供  
货商），提供合格证原件扫描件；如投标人所报板材品牌及质量不符  
合招标文件要求，采购人有权要求更换为符合要求的品牌及质量。

#### **包 2 特别提醒：**

1. 钢铁质材料：投标人应明确本次投标所用钢材厂家及品牌，钢  
材合格证原件扫描件；所用床喷涂涂料厂家及品牌，以及合格证；桌  
板、柜体板材生产厂家或供货商及品牌，合格证原件扫描件。

2. 包 2 报价中含 48 人位上床下桌家具拆除搬迁费。





## 二、技术规格及要求

### 包1：柳园17号楼留学生宿舍家具技术参数及要求

序号	产品名称	规格 mm	数量	单位	材质说明	参考图片
<p>总体要求： 留学生宿舍家具所用多层实木板要求 E0 级实木多层板，全桉木板，板材经防虫、防腐处理，耐磨，抗刻划，耐高温。投标文件应明确品牌和生产厂家，验收时中标方需提供能证明所用板材供应商或厂家的发票或进货单，以及合格证等证明材料。中标人提供的货物必须是全新的，符合国家相关质量检测标准及采购人技术要求。中标方应对现场尺寸进行复核，规格尺寸如有变动，通知采购人确认，确保家具能够顺利安装到位，否则，责任由中标人承担。颜色：浅色系（供货前具体颜色经采购人确定）。 板材甲醛释放量符合国家标准（提供 2021 年 1 月 1 日以来由检测机构出具的检测报告）：甲醛释放量检测数值<math>\leq 0.05\text{mg}/\text{m}^3</math>。</p>						
1	箱体床	1100*2000*450（±5mm） （不含床头长度）	222	张	<p>1.面材：采用优质三聚氰胺浸渍胶膜纸贴面，甲醛释放量<math>\leq 0.05\text{mg}/\text{m}^3</math>。表面纹理清晰自然，花色不易褪色，耐磨抗刮。                  ◆2.基材：采用 E0 级实木多层板，全桉木板，含水率<math>\leq 8\%</math>，胶合强度<math>\geq 0.8\text{MPa}</math>，甲醛释放量<math>\leq 0.05\text{mg}/\text{m}^3</math>，苯、甲苯、二甲苯<math>\leq 0.5\text{ug}/\text{m}^3</math>，TVOC 含量<math>\leq 0.05\text{mg}/\text{m}^2\cdot\text{h}</math>；符合国家标准。                  板材品质坚实、不易变形开裂、平整度好、稳定性强，经高温防潮、防腐、防虫处理，耐划，耐腐蚀。                  ◆3.胶粘剂：游离甲醛<math>\leq 0.05\text{g}/\text{kg}</math>，苯、甲苯+二甲苯未检出，总挥发性有机物<math>\leq 50\text{g}/\text{L}</math>，符合国家标准。                  ◆4.封边条：采用相同色 PVC 封边，严密、平整，与整块板材严丝合缝，不允许脱胶、表面无胶渍；甲醛释放量<math>\leq 0.5\text{mg}/\text{L}</math>，符合国家标准。                  5.五金配件：国标五金件，无锈蚀，具有足够的承载能力，持久耐用。符合国家标准。</p>	

					<p>6.三合一连接件：预埋螺母抗拉强度<math>\geq 600N</math>，中性盐雾试验(72h)等级<math>\geq 9</math>级，乙酸盐雾试验(72h)等级<math>\geq 9</math>级。符合国家标准。</p> <p>7.导轨：耐久性测试<math>\geq 8</math>万次，抗盐雾试验<math>\geq 18</math>小时。经久耐用。符合国家标准。</p> <p>(浅色系，供货前具体颜色经采购人确定)</p>	
2	书架桌	1100*600*1800 (±5mm)	222	张	<p>1.面材：采用优质三聚氰胺浸渍胶膜纸贴面，甲醛释放量<math>\leq 0.05mg/m^3</math>。表面纹理清晰自然，花色不易褪色，耐磨抗刮。</p> <p>2.基材：采用 E0 级实木多层板，全桉木板，含水率<math>\leq 8\%</math>，胶合强度<math>\geq 0.8MPa</math>，甲醛释放量<math>\leq 0.05mg/m^3</math>，苯、甲苯、二甲苯<math>\leq 0.5ug/m^3</math>，TVOC 含量<math>\leq 0.05mg/m^2 \cdot h</math>；符合国家标准。</p> <p>板材品质坚实、不易变形开裂、平整度好、稳定性强，经高温防潮、防腐、防虫处理，耐划，耐腐蚀。</p> <p>3.胶粘剂：游离甲醛<math>\leq 0.05g/kg</math>，苯、甲苯+二甲苯未检出，总挥发性有机物<math>\leq 50g/L</math>，符合国家标准。</p> <p>4.封边条：采用相同色 PVC 封边，严密、平整，与整块板材严丝合缝，不允许脱胶、表面无胶渍；甲醛释放量<math>\leq 0.5mg/L</math>，符合国家标准。</p> <p>◆5.五金配件：国标五金件，无锈蚀，具有足够的承载能力，持久耐用。导轨：耐久性测试<math>\geq 8</math>万次，抗盐雾试验<math>\geq 18</math>小时，合页采用优质不锈钢阻尼缓冲合页，中性盐雾试验等级<math>\geq 9</math>级，乙酸盐雾试验等级<math>\geq 9</math>级，持久耐用。(浅色系)</p>	

3	两门衣柜	900*600*2000 (±5mm)	120	个	<p>1.面材：采用优质三聚氰胺浸渍胶膜纸贴面，甲醛释放量<math>\leq 0.05\text{mg}/\text{m}^3</math>。表面纹理清晰自然，花色不易褪色，耐磨抗刮。</p> <p>2.基材：采用 E0 级实木多层板，全桉木板，含水率<math>\leq 8\%</math>，胶合强度<math>\geq 0.8\text{MPa}</math>，甲醛释放量<math>\leq 0.05\text{mg}/\text{m}^3</math>，苯、甲苯、二甲苯<math>\leq 0.5\text{ug}/\text{m}^3</math>，TVOC 含量<math>\leq 0.05\text{mg}/\text{m}^2\cdot\text{h}</math>；符合国家标准。</p> <p>板材品质坚实、不易变形开裂、平整度好、稳定性强，经高温防潮、防腐、防虫处理，耐划，耐腐蚀。</p> <p>3.胶粘剂：游离甲醛<math>\leq 0.05\text{g}/\text{kg}</math>，苯、甲苯+二甲苯未检出，总挥发性有机物<math>\leq 50\text{g}/\text{L}</math>，符合国家标准。</p> <p>4.封边条：采用相同色 PVC 封边，严密、平整，与整块板材严丝合缝，不允许脱胶、表面无胶渍；甲醛释放量<math>\leq 0.5\text{mg}/\text{L}</math>，符合国家标准。</p> <p>5.五金配件：国标五金件，无锈蚀，具有足够的承载能力，持久耐用。合页采用优质不锈钢阻尼缓冲合页，中性盐雾试验等级<math>\geq 9</math>级，乙酸盐雾试验等级<math>\geq 9</math>级，持久耐用。</p> <p>(浅色系，供货前具体颜色经采购人确定)</p>	
4	床头柜	常规	222	个	<p>1.面材：采用优质三聚氰胺浸渍胶膜纸贴面，甲醛释放量<math>\leq 0.05\text{mg}/\text{m}^3</math>。表面纹理清晰自然，花色不易褪色，耐磨抗刮。</p> <p>2.基材：采用 E0 级实木多层板，全桉木板，含水率<math>\leq 8\%</math>，胶合强度<math>\geq 0.8\text{MPa}</math>，甲醛释放量<math>\leq 0.05\text{mg}/\text{m}^3</math>，苯、甲苯、二甲苯<math>\leq 0.5\text{ug}/\text{m}^3</math>，TVOC 含量<math>\leq 0.05\text{mg}/\text{m}^2\cdot\text{h}</math>；符合国家标准。</p> <p>板材品质坚实、不易变形开裂、平整度好、稳定性强，经高温防潮、防腐、防虫处理，耐划，耐腐蚀。</p> <p>3.胶粘剂：游离甲醛<math>\leq 0.05\text{g}/\text{kg}</math>，苯、甲苯+二甲苯未检出，总挥发性有机物<math>\leq 50\text{g}/\text{L}</math>，符合国家标准。</p> <p>4.封边条：采用相同色 PVC 封边，严密、平整，与整块板材严丝合缝，不允许脱胶、表面无胶渍；甲醛释放量<math>\leq 0.5\text{mg}/\text{L}</math>，符合国家标准。</p> <p>5.五金配件：国标五金件，无锈蚀，具有足够的承载能力，持久耐用。导轨：耐久性测试<math>\geq 8</math>万次，抗盐雾试验<math>\geq 18</math>小时。经久耐用。</p> <p>(浅色系，供货前具体颜色经采购人确定)</p>	

5	定制壁柜（含洞口收边）	（宽度1080-1280）*600*2300（根据实际测量定制）	144	个	<p>1.面材：采用优质三聚氰胺浸渍胶膜纸贴面，甲醛释放量<math>\leq 0.05\text{mg}/\text{m}^3</math>。表面纹理清晰自然，花色不易褪色，耐磨抗刮。</p> <p>2.基材：采用 E0 级实木多层板，全桉木板，含水率<math>\leq 8\%</math>，胶合强度<math>\geq 0.8\text{MPa}</math>，甲醛释放量<math>\leq 0.05\text{mg}/\text{m}^3</math>，苯、甲苯、二甲苯<math>\leq 0.5\text{ug}/\text{m}^3</math>，TVOC 含量<math>\leq 0.05\text{mg}/\text{m}^2\cdot\text{h}</math>；符合国家标准。</p> <p>板材品质坚实、不易变形开裂、平整度好、稳定性强，经高温防潮、防腐、防虫处理，耐划，耐腐蚀。</p> <p>3.胶粘剂：游离甲醛<math>\leq 0.05\text{g}/\text{kg}</math>，苯、甲苯+二甲苯未检出，总挥发性有机物<math>\leq 50\text{g}/\text{L}</math>，符合国家标准。</p> <p>4.封边条：采用相同色 PVC 封边，严密、平整，与整块板材严丝合缝，不允许脱胶、表面无胶渍；甲醛释放量<math>\leq 0.5\text{mg}/\text{L}</math>，符合国家标准。</p> <p>5.五金配件：国标五金件，无锈蚀，具有足够的承载能力，持久耐用。合页采用优质不锈钢阻尼缓冲合页，中性盐雾试验等级<math>\geq 9</math>级，乙酸盐雾试验等级<math>\geq 9</math>级，持久耐用。</p> <p>6.定制壁柜两边及顶做同色收口条，使之与墙体之间贴合紧密，无明显缝隙。</p> <p>（浅色系，供货前具体颜色经采购人确定）</p>	
6	椅子	常规	222	把	<p>座板及椅背采用优质 PP 材质，跌落冲击测试符合标准。钢架采用优质金属钢架脚，双层镀镍工艺处理，表面光滑无锈蚀。椅脚采用<math>\geq</math>实芯<math>\phi 12\text{mm}</math>圆形钢管。防磨套纯新 PVC—弹性防磨套</p> <p>（浅色系，供货前具体颜色经采购人确定）</p>	

1、箱体床的三视图（带底板，有储物功能）。

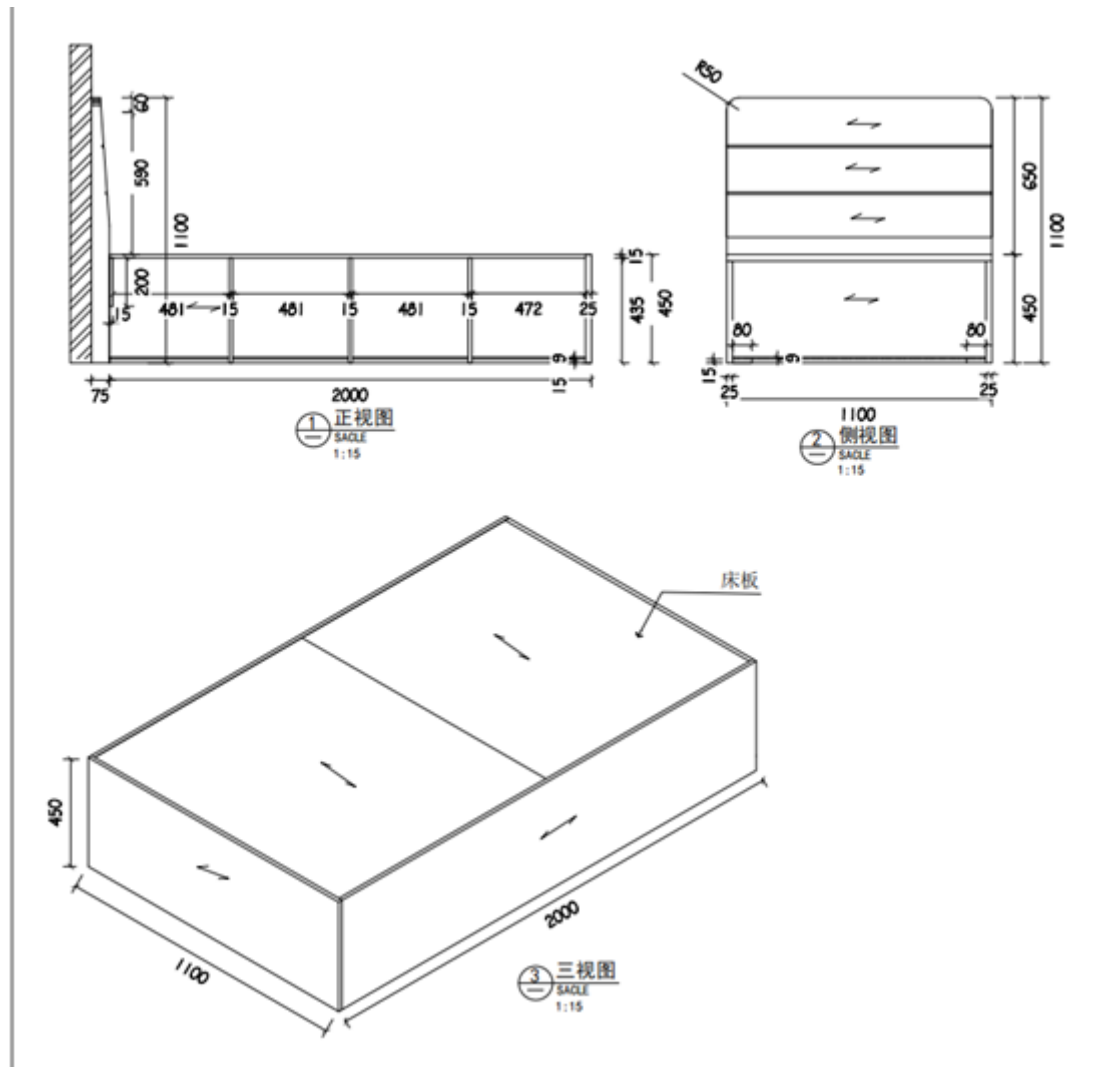

2、书架桌三视图:

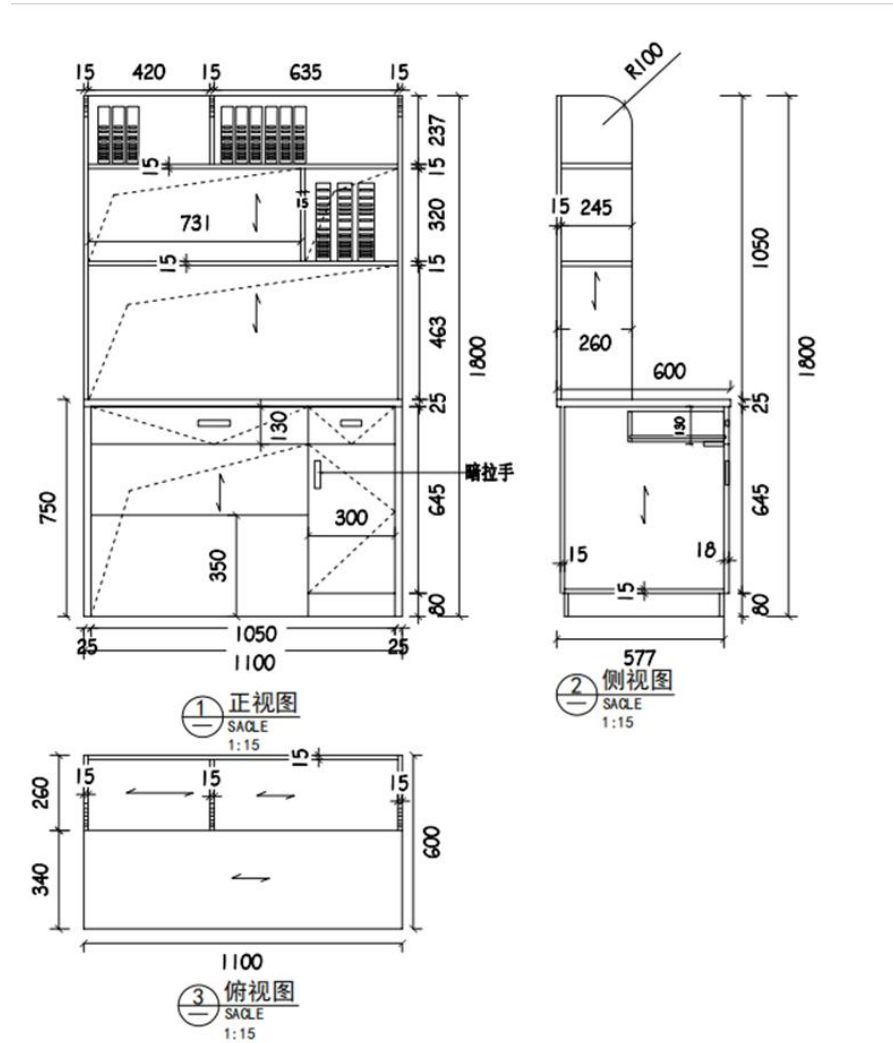

3. 两门衣柜三视图:

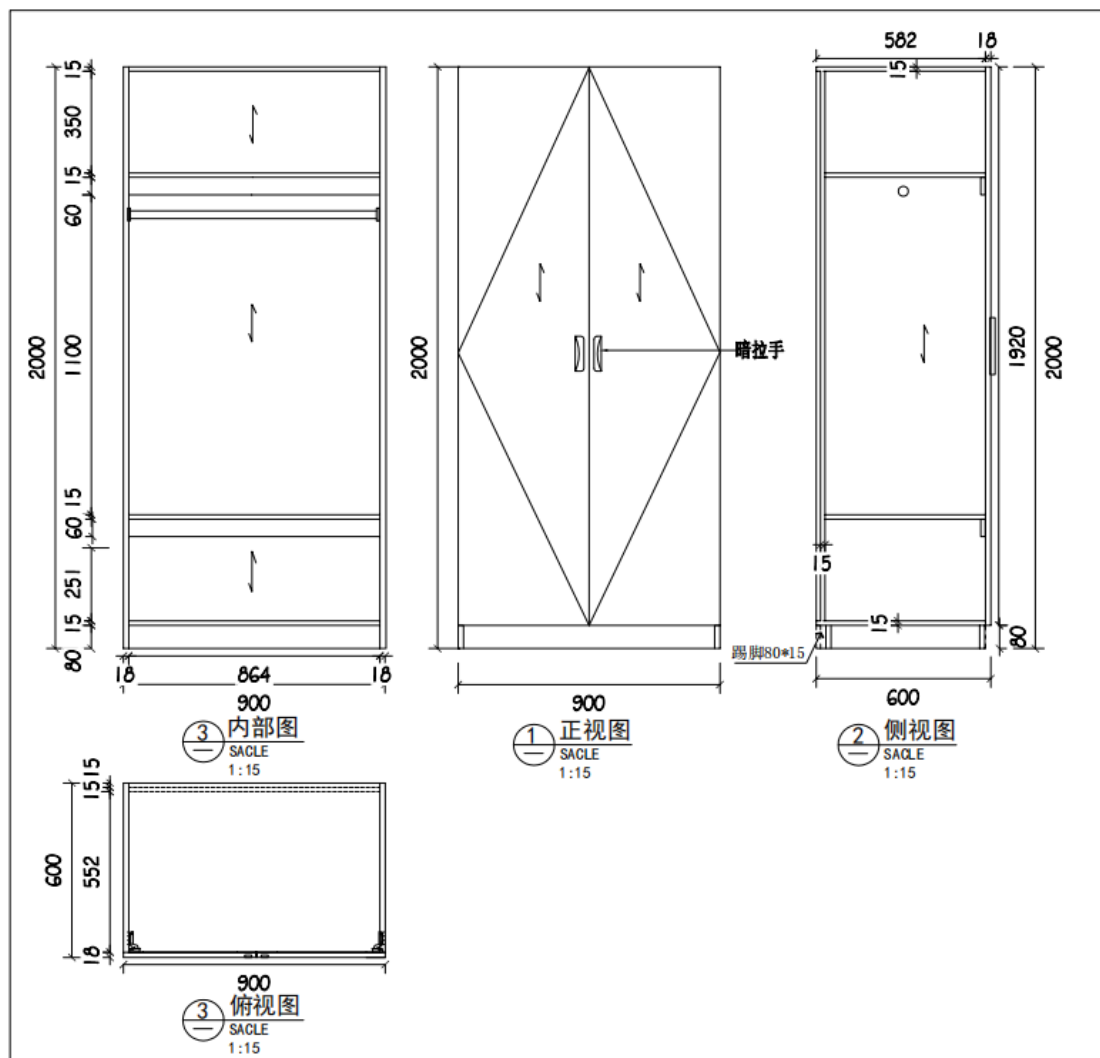

4、床头柜三视图:

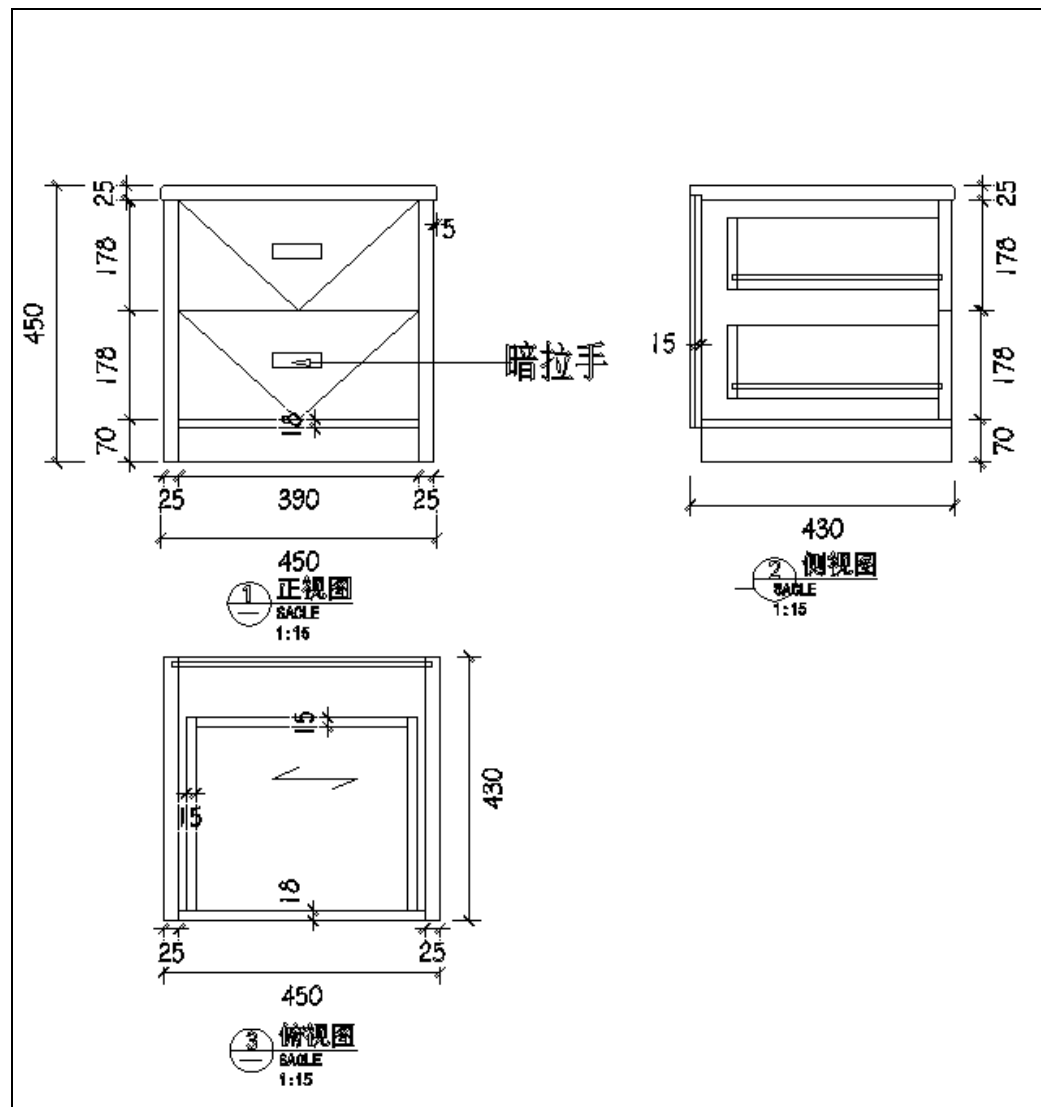

5、定制壁柜三视图：

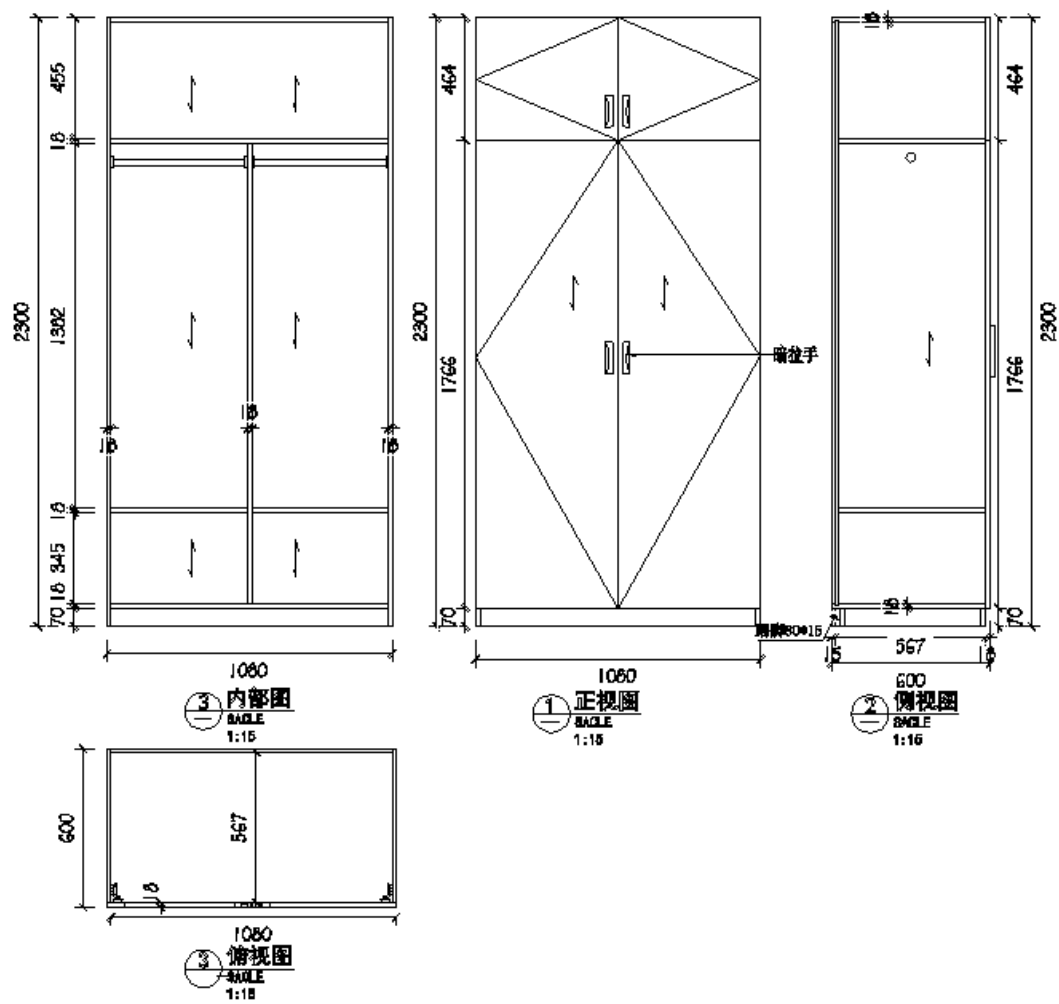

包2：南校区5号楼等宿舍家具技术参数及要求

序号	品目	主要技术参数	单位	数量	参考设计图
----	----	--------	----	----	-------

1	学生公寓床	<p><b>总体要求:</b></p> <p>采用国标冷轧钢管（明确钢材生产厂家），钢管经酸洗磷化技术处理、表面采用静电粉末喷涂，涂层需光滑均匀，色泽一致，结实耐用，不摇晃，床体颜色亮丽，不掉漆。中标人提供的货物必须是全新的，符合国家相关质量检测标准及采购人技术要求。中标方应对现场尺寸进行复核，规格尺寸如有变动，通知采购人确认，确保家具能够顺利安装到位，否则，责任由中标人承担。颜色：浅色（交货前具体颜色经采购人确定），验收时，中标方需提供能证明所用钢材规格、厚度的供应商或厂家的发票或进货单，以及合格证等，所有钢材厚度不含喷涂料。</p> <p>板材甲醛释放量符合国家标准（提供 2021 年 1 月 1 日以来由检测机构出具的检测报告）：甲醛释放量检测数值（1 m<sup>3</sup> 气候箱法）≤0.05mg/m<sup>3</sup> 或 ≤0.5mg/L（干燥器法）。</p> <p>一、规格：4000*915*2170mm（±5mm）（此规格为钢木联体上床下桌，二位床中间带一部爬梯，每位包括上床，下桌、衣柜、书架、学习椅）</p> <p>钢制部分每位床钢架规格：长 2000mm*宽 915mm*高 2170mm（±5mm）。最终尺寸以中标人现场复核并经采购人确认的尺寸为准（同时根据采购人需求定制少量加长尺寸床型）。</p> <p>二、规格：6000*915*2170mm（±5mm）（此规格为钢木联体上床下桌，三位床中间带二部爬梯，每位包括上床，下桌、衣柜、书架、学习椅）</p> <p>钢制部分每位床钢架规格：长 2000mm*宽 915mm*高 2170mm（±5mm）。最终尺寸以中标人现场复核并经采购人确认的尺寸为准（同时根据采购人需求定制少量加长尺寸床型）。</p> <p>1. 立柱：</p> <p>◆1.1 边立柱采用≥72×72mmC 形全封闭型管材，材料壁厚≥1.2mm；中立柱采用≥60×40mm 矩形全封闭型管材，材料壁厚≥1.2mm；金属件喷漆（塑）涂层理化性能：硬度≥2H；冲击强度：冲击高度 400mm，应无剥落、裂纹、皱纹；耐腐蚀（抗盐雾）：600h 以内，观察在溶液中样板上划道两侧 3mm 以外，应无鼓包产生，600h 以后，检测划道两侧 3mm 外，应无锈迹、剥落、起皱、变色和失光现象；附着力应不低于 2 级；</p> <p>1.2 采用 ABS 工程塑料部件对立柱上下进行封口，与立柱连接处光滑、平顺、手感好、无毛刺。</p> <p>依据《GB6675.4-2014》《GB28481-2012》要求：</p> <p>1.2.1 邻苯二甲酸酯%（DBP、BBP、DEHP、DNOP、DINP、DIDP）≤0.1；</p> <p>1.2.2 可迁移元素/mg/kg：锑（Sb）≤60、砷（As）≤25、钡（Ba）≤1000、镉（Cd）</p>	位	<p>三联家具 24 套 72 人位；</p> <p>二联家具 62 套 124 人位。</p>	
---	-------	--	---	--	---

	<p>≤75、铬 (Cr) ≤60、铅 (Pb) ≤90、汞 (Hg) ≤60、硒 (Se) ≤500;</p> <p>1.3 蚊帐杆采用 ≥φ16×1.2mm 圆管, 地面到蚊帐杆顶端高度 2800mm。</p> <p>1.4 立柱拉换: 上拉换 ≥60×30mm, 下拉换 ≥40×20mm, 后拉换 ≥40×20mm, 全封闭型管材, 材料壁厚 ≥1.2mm;</p> <p>2. 床厅:</p> <p>◆2.1 前床厅采用 ≥85×35mm, 后床厅采用 ≥72×32mm 全封闭异型管材制作; 材料壁厚 ≥1.2mm;</p> <p>依据《GB/T3325-2017》要求:</p> <p>2.1.1 金属件喷漆(塑)涂层理化性能: 硬度 ≥2H; 冲击强度: 冲击高度 400mm, 应无剥落、裂纹、皱纹; 抗盐雾: 600h 以内, 观察在溶液中样板上划道两侧 3mm 以外, 应无鼓包产生, 600h 以后, 检测划道两侧 3mm 外, 应无锈迹、剥落、起皱、变色和失光现象; 附着力应不低于 2 级;</p> <p>2.1.2 力学性能: 下屈服强度, ReLN/mm<sup>2</sup> ≥235; 抗拉强度, ReLN/mm<sup>2</sup> 370~500; 断后伸长率, A80mm% ≥26;</p> <p>2.1.3 化学成分: C ≤0.20%; Si ≤0.35%; Mn ≤1.40%; P ≤0.045%; S ≤0.045%;</p> <p>2.1.4 两根床厅承重 ≥350KG;</p> <p>◆2.2 前床厅下沿嵌入床厅防撞条, 为立体软性塑料材质, 保护使用者, 降低碰头产生的伤害。床厅下沿离地高度 ≥1700mm, 整体稳固美观; 挥发性有害物质: 甲醛、苯、甲苯、二甲苯、总挥发有机物未检出; 重金属: 可溶性铅 ≤90mg/kg; 可溶性镉 ≤75mg/kg; 可溶性铬 ≤60mg/kg; 可溶性汞 ≤60mg/kg;</p> <p>2.2.1 邻苯二甲酸酯% (DBP、BBP、DEHP、DNOP、DINP、DIDP) ≤0.1;</p> <p>2.2.2 多环芳烃/mg/kg: 苯并 a 芘 ≤1.0; 16 种多环芳烃 (PAH) 总量 ≤10;</p> <p>2.2.3 多溴联苯 (PBB) / (mg/kg) ≤1000;</p> <p>2.2.4 多溴二苯醚 (PBDE) / (ng/kg) ≤1000;</p> <p>3. 护栏:</p> <p>◆3.1 床前护栏规格: 长 1340 (±5) * 高 395-345 (±5) * 厚 30mm (±2), 面板材质基层采用厚度 ≥18mm 环保级实木多层板, 表面采用双面优质三聚氰胺饰面, 韧性好不易断裂、容易清洁、防潮、不褪色。板材与塑料一次注塑成型, 护栏两端注塑厚 ≥55mm, 护栏正面有 ABS 材质圆型设计直径为 ≥150mm 及椭圆形装饰扣尺寸为 233 (±2mm) * 25mm (±2mm) 搭配组合设计, 使护栏更精致, 表面外观线条更流畅, 护栏坚固, 光滑美观。</p> <p>依据《GB/T28481-2012》《GB18584-2001》要求:</p>			
--	---	--	--	--

	<p>3.1.1 甲醛释放量检测数值 (1 m<sup>3</sup> 气候箱法) ≤0.05mg/m<sup>3</sup> 或 ≤0.5mg/L (干燥器法)。</p> <p>4. 档头护栏:</p> <p>4.1 床头护栏规格: 长 765 (±2mm) *高 510 (±2mm) *厚 60mm (±2mm), 面板材质基层采用厚度 ≥25mm 环保级实木多层板, 表面采用双面优质三聚氰胺饰面, 韧性好不易断裂、容易清洁、防潮、不褪色。板材与塑料一次注塑成型, 床靠拱形设计, 安装采用榫卯结构, 便于打理卫生, 表面外观线条更流畅, 护栏饱满, 坚固, 光滑美观依据《GB6675.4-2014》《GB18580-2017》要求:</p> <p>4.2.1 甲醛释放量检测数值 (1 m<sup>3</sup> 气候箱法) ≤0.05mg/m<sup>3</sup> 或 ≤0.5mg/L (干燥器法)。</p> <p>5. 床撑:</p> <p>5.1 床撑采用 ≥30×20 方管, 材料壁厚 ≥1.0mm, 数量 7 根 (不计两端), 中间床换与前后床厅采用插口式固定连接, 防止床厅变形、床换脱落: 其余 6 根床换嵌入床厅内, 与床厅三面接触受力, 同时在管材两端加装 ABS 工程塑料部件, 具有减震静音、防退的功能, 使其与床厅的连接更加稳固, 保障使用安全。 依据《GB/T700-2006》《GB/T3325-2017》要求:</p> <p>5.1.1 金属件喷漆 (塑) 涂层理化性能: 硬度 ≥2H; 冲击强度: 冲击高度 400mm, 应无剥落、裂纹、皱纹; 耐腐蚀 (抗盐雾): 500h 以内, 观察在溶液中样板上划道两侧 3mm 以外, 应无鼓包产生, 500h 以后, 检测划道两侧 3mm 外, 应无锈迹、剥落、起皱、变色和失光现象; 附着力应不低于 2 级;</p> <p>5.1.2 力学性能: 下屈服强度, ReLN/mm<sup>2</sup> ≥235; 抗拉强度, ReLN/mm<sup>2</sup> 370~500; 断后伸长率, A80mm% ≥26; 冲击试验/J, ≥27; 冷弯试验 180°, 纵向 2a;</p> <p>6. 爬梯:</p> <p>6.1 立柱采用 ≥40*20*1.2mm 椭圆管, 5 步钢制踏板, 踏板长 ≥365*85*1.5mm, 采用冷轧钢板一次性折弯模压成型, 踏板与立柱整体焊接牢固, 表面带防滑凸点颗粒不少于 60 个, 设计嵌入式夜光条 (不与人体接触), 增加安全性。爬梯边管内空最窄处 ≥365mm。爬梯连接处胶套: 爬梯与床厅采用对拉螺丝连接, 外露螺丝采用胶套盖住, 美观且防止螺丝氧化生锈。爬梯与地面接触的钢管端口安装专用塑料套不直接接触地面, 所有紧固螺丝加弹簧垫, <b>爬梯安装螺丝应预留上下调整空间</b>, 确保所有支撑点与地面稳固接触。防潮、防腐蚀、耐用且更美观。符合国家床类爬梯安全梯步尺寸, 更安全舒适。依据《GB/T3325-2017》要求:</p> <p>6.1.1 金属件喷漆 (塑) 涂层理化性能: 硬度 ≥2H; 冲击强度: 冲击高度 400mm, 应无剥落、裂纹、皱纹; 耐腐蚀 (抗盐雾): 100h 以内, 观察在溶液中样板上划道两侧 3mm 以外, 应无鼓包产生, 100h 以后, 检测划道两侧 3mm 外, 应无锈迹、剥落、起皱、</p>			
--	---	--	--	--

	<p>变色和失光现象；附着力应不低于 2 级；</p> <p>6.1.2 床类强度和耐性：梯子、脚踏板及其连接件扶梯挠度和强度试验，施加 1000N 的向下静荷和 500N 与之正交的解荷；无损。</p> <p>7. 卡式连接件</p> <p>7.1 卡式连接件采用冷轧钢板折弯冲压成型，外形规格为<math>\geq 190\text{mm} \times 30\text{mm} \times 30\text{mm} \times 2.0\text{mm}</math>，挂件为叁个接触面并带叁个挂齿，挂齿更加牢固。</p> <p>依据《GB/T3325-2017》要求：</p> <p>7.1.1 金属件喷漆（塑）涂层理化性能：硬度<math>\geq 2\text{H}</math>；冲击强度：冲击高度 400mm，应无剥落、裂纹、皱纹；耐腐蚀（抗盐雾）：100h 以内，观察在溶液中样板上划道两侧 3mm 以外，应无鼓包产生，100h 以后，检测划道两侧 3mm 外，应无锈迹、剥落、起皱、变色和失光现象；附着力应不低于 2 级；</p> <p>7.1.2 金属表面耐腐蚀：乙酸盐雾试验 (ASS) (连续喷雾 360h) 镀(涂)层本身的耐腐蚀判定等级为 10 级。</p> <p>8. 学生公寓用铁床床铺板</p> <p>◆8.1 实(杉)木拼板，双面抛光，规格根据床实际内空大小定制，四周留空<math>\leq 20\text{mm}</math>，厚度<math>\geq 18\text{mm}</math>；床板底部采用<math>\geq 30\text{mm} \times 40\text{mm}</math>的 4 条木档加固，杉木条间缝隙小于 5mm。</p> <p>依据《GB/T3324-2017》要求：木材含水率：木材应经于烘干处理，木材含水率为 7.1%—16%；甲醛释放量检测数值（1 m<sup>3</sup> 气候箱法）<math>\leq 0.05\text{mg}/\text{m}^3</math> 或<math>\leq 0.5\text{mg}/\text{L}</math>（干燥器法）。</p> <p><b>二、木质部分床下学生桌带书架</b></p> <p>规格尺寸：L 型<math>\geq</math>长 1330<math>\times</math>宽 596-825<math>\times</math>桌面高 750/含书架高 1700mm（<math>\pm 5\text{mm}</math>）</p> <p>依据《GB/T3324-2017》《GB18584-2001》要求：</p> <p>1. 床下学生桌带书架：主材采用环保级实木多层板，厚 16（<math>\pm 0.2</math>）mm。</p> <p>1.1.1 产品主要尺寸符合检测技术要求；</p> <p>1.1.2 形状和位置公差：翘曲度<math>\leq 3.0\text{mm}</math>，平整度<math>\leq 0.2\text{mm}</math>；</p> <p>1.1.3 人造板含水率 3%~13%</p> <p>1.1.4 人造板外观：外表应无干花、湿花，内表干花、湿花面积不超过板面的 5%；外表应无明显划痕和污斑；外表应无明显压痕；外表应无明显色差；外表应无鼓泡、龟裂、分层；</p> <p>1.1.5 五金件外观：电镀件电镀层表面应无锈蚀、毛刺、露底，镀层表面应光滑平整，应无起泡、泛黄、花斑、烧焦、裂纹、划痕和磕碰伤；喷涂件喷涂层应无漏喷、锈蚀和脱色、掉色想象，涂层应光滑均匀，色者一致，应无流挂、疙瘩、皱皮、飞漆等缺</p>			
--	---	--	--	--

	<p>陷；</p> <p>1.1.6 木工要求：板件或部件在接触人体或储物部位不应有毛刺、刃口或棱角；板件或部件的外表应光滑，倒棱、圆角、圆线应均匀一致；体面、封边、包边不应出现脱胶、鼓泡或开裂现象；贴面应严密、平整、不应有明显透胶；启闭件安装后应使用灵活；各种配件、连接件安装不应有少件、透钉、漏钉；各种配件安装应严密、平整、端正、牢固，结合处应无开裂或松动；</p> <p>1.1.7 软、硬质覆面理化性能：耐冷热循环检测无裂缝、开裂、起皱、鼓泡现象；耐干热不低于3级；耐湿热不低于3级；耐划痕经加载1.5N，表面无大于90%的连续划痕或表面装饰花纹无破坏现象；耐污染性能不低于3级；表面耐磨性能（图案）经磨100r后应保留50%以上花纹；抗冲击检测冲击高度50mm，不低于3级；耐光色牢度<math>\geq 4</math>级；</p> <p>1.1.8 桌类稳定性：搁板垂直加载稳定性（最大载荷600N，应无倾覆）；垂直和水平加载稳定性试验（最大载荷40N，应无倾覆）</p> <p>◆1.1.9 甲醛释放量检测数值（1 m<sup>3</sup>气候箱法）<math>\leq 0.05\text{mg}/\text{m}^3</math>或<math>\leq 0.5\text{mg}/\text{L}</math>（干燥器法）。1.2. 一次性注塑成型塑料封边桌面：L型<math>\geq</math>长1330<math>\times</math>宽596-825<math>\times</math>厚25mm。桌面板基材采用25mm厚的实木多层板，优质双面三聚氰胺饰面板制作，采用高新技术一次模压成型，四周整体成型PP塑料注塑嵌边。产品外形美观人性化设计且更加经久耐用，增加产品使用寿命。有害物质：苯、甲苯、二甲苯、总挥发有机物未检出；甲醛释放量检测数值（1 m<sup>3</sup>气候箱法）<math>\leq 0.05\text{mg}/\text{m}^3</math>或<math>\leq 0.5\text{mg}/\text{L}</math>（干燥器法）。塑料件外观要求：应无裂纹、无明显变形；应无明显缩孔、气泡、杂质、伤痕；外表用塑料件表面应光洁，无划痕，无明显色差；</p> <p>1.3 支撑柜：<math>\geq</math>总长500<math>\times</math>宽400<math>\times</math>725mm；采用E1级实木多层板。</p> <p>1.4 正书架：<math>\geq</math>长1060<math>\times</math>深240<math>\times</math>高350mm；采用E1级实木多层板；</p> <p>1.5 侧书架：<math>\geq</math>长800<math>\times</math>深240<math>\times</math>高930mm；采用E1级实木多层板。</p> <p><b>三、木质部分衣柜</b></p> <p>规格尺寸：<math>\geq 600\text{mm} \times 600\text{mm} \times 1700\text{mm}</math>（<math>\pm 5\text{mm}</math>）</p> <p>依据《GB/T3324-2017》要求：</p> <p>1.1 衣柜：主材采用实木多层板，厚16（<math>\pm 0.2</math>）mm；背板采用E1级实木多层板，厚5（<math>\pm 0.2</math>）mm。</p> <p>1.1.1 产品主要尺寸符合检测技术要求；</p> <p>1.1.2 形状和位置公差：邻边垂直度、位差度，平整度符合要求；</p>			
--	---	--	--	--

1.1.3 外观：符合要求。

1.1.4 表面理化性能：符合要求。

1.1.5 力学性能：符合要求。

1.1.6 安全性：符合要求。

1.1.7 甲醛释放量检测数值（1 m<sup>3</sup>气候箱法）≤0.05mg/m<sup>3</sup>或≤0.5mg/L（干燥器法）。

◆1.2 一次性注塑成型塑料封边柜门：≥总长 1598×宽 598×厚 16mm

1.2. 柜门基材采用 16mm 厚的实木多层板，三聚氰胺饰面板制作，采用高新技术一次模压成型，四周整体成型 PP 塑料注塑嵌边，柜门上下两端带多个成型透气孔，保证长期使用无异味，一体成型隐形拉手，简洁、方便、实用；柜门带一次性注塑成型孔，设计锁扣可供学生挂锁。产品外形美观人性化设计且更加经久耐用，增加产品使用寿命。依据《GB28481-2012》要求：邻苯二甲酸酯%（DBP、BBP、DEHP、DNOP、DINP、DIDP）≤0.1；重金属：可溶性铅≤90mg/kg；可溶性镉≤75mg/kg；可溶性铬≤60mg/kg；可溶性汞≤60mg/kg；甲醛释放量检测数值（1 m<sup>3</sup>气候箱法）≤0.05mg/m<sup>3</sup>或≤0.5mg/L（干燥器法）。

1.3 柜内带挂衣横杆，横杆以衣柜内部实际进深为标准取中，挂衣杆距顶板 70mm-100mm，挂衣杆材质为国标 304 不锈钢，管材外径≥16mm，管材壁厚≥1.0mm；

**四. 学习椅**

4.1 规格：≥440×500×440/800mm

4.2 坐背板：坐背板为分段式，一次注塑成型，坐板前端宽≥440 mm，后端宽≥400mm，座深≥480mm；背板宽≥400mm×高 290mm。坐背板采用一次性 PP 注塑成型，弧形设计符合人体工程学，靠背贴合背部，坐感舒适不易疲劳。

4.3 椅脚：采用≥实芯 φ12 圆形钢管。使用环氧聚脂固体粉末高压静电喷涂而成，光洁平整、精细打磨；整体稳固、美观。钢架与座背板连接科学牢固，长期使用不易松动。

4.4 脚套：采用健康环保塑胶脚垫，防滑及防噪音；有效保护地面。

4.5 经高温静电喷塑等工序处理。

4.6 甲醛释放量检测数值（1 m<sup>3</sup>气候箱法）≤0.05mg/m<sup>3</sup>或≤0.5mg/L（干燥器法）。

**五. 工艺及技术要求**

1. 床体、柜、桌（台）、架四者为分体组合式，可组合、可分体使用，整体稳定性好，设计合理，做工精细，注意朝向，工艺符合国家标准；所有主结构焊接部位必须为满



	<p>焊，钢材要求尺寸为裸材。</p> <p>2. 表面处理：钢型材表面经去污、酸洗、磷化、烘干、喷涂等工序处理做静电喷涂，采用环保型防静电型粉末，具有环保、抗腐蚀、易清洗、防火等优点，不含甲醛，对人体及周边环境不产生危害，无毒、无副做用、使用时无异味。喷塑应平整光滑、无流挂、起皮、露底剥落、伤痕等影响质量的缺陷。</p> <p>3. 板材无变形、划痕、倾斜，起皱、起皮等不良现象存在，凡触及人体的地方没有毛边、锐角、突出物和棱角 等影响使用安全。</p> <p>4. 外观：结构设计科学合理、美观、安装稳定牢固， 表面喷涂颜色按使用方要求调色，所有材料需符合国家环保要求。</p> <p>七. 产品执行标准</p> <p>《GB/T3325-2017》《金属家具通用技术条件》</p> <p>《GB/T3324-2017》《木家具通用技术条件》</p> <p>《GB18584-2001》《室内装饰材料木家具中有害物质限量》</p> <p>《GB6675.4-2014》《玩具安全》</p> <p>《GB28481-2012》《塑料家具中有害物质限量》</p> <p>《GB/T32487-2016》《塑料家具通用技术条件》</p> <p>《GB/T700-2006》《碳素结构钢》</p> <p>八、以上带“◆”的参数为重要指标，须提供有效的证明材料予以佐证。</p>			
--	---	--	--	--

附：三联钢木联体上床下桌（含桌、椅、柜）参考结构图、三视图及效果图：

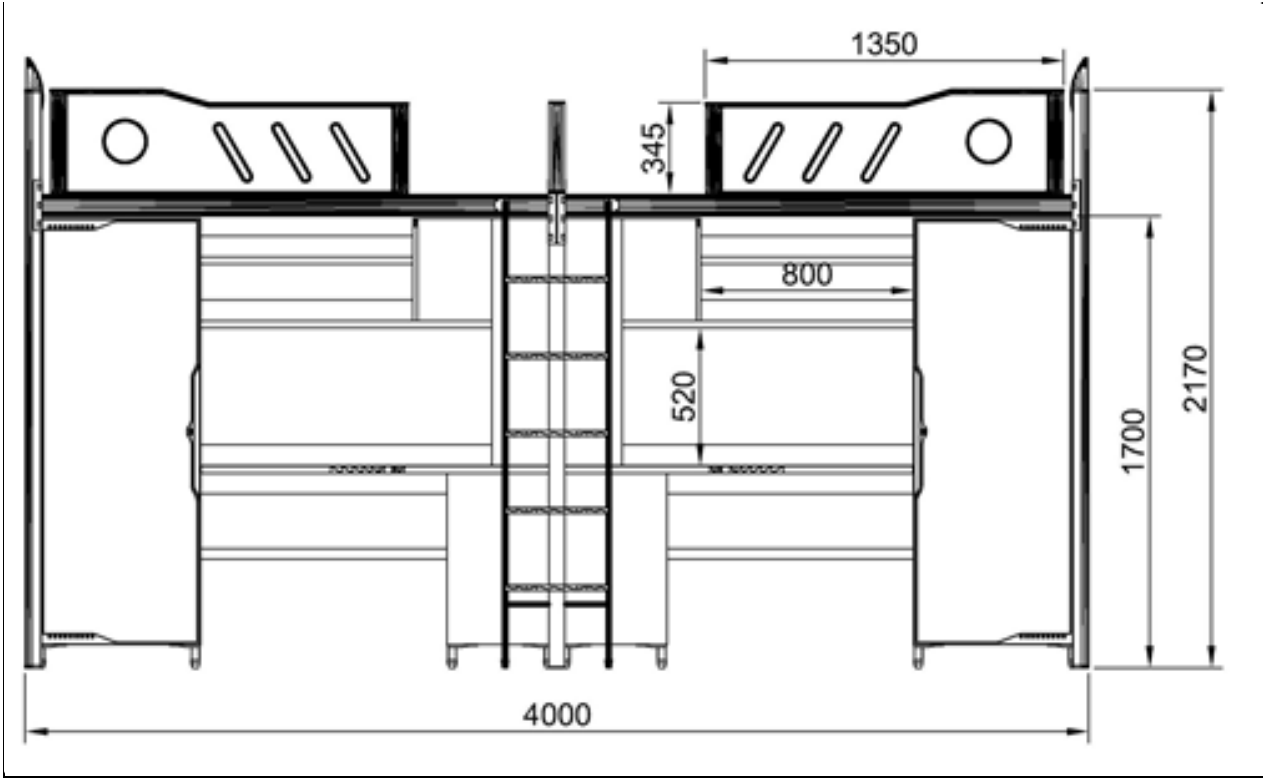

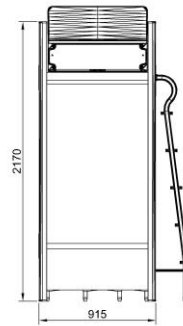
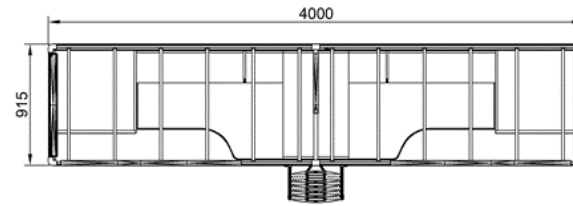
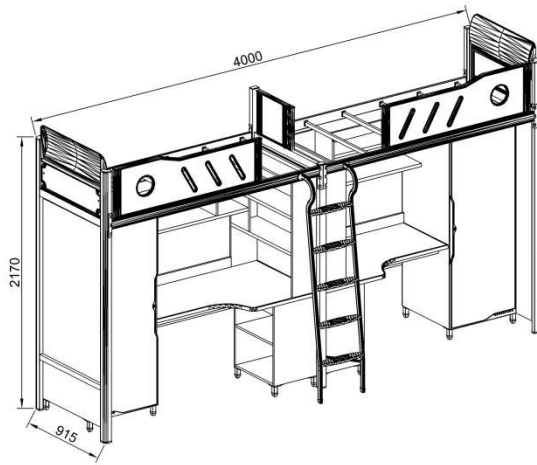

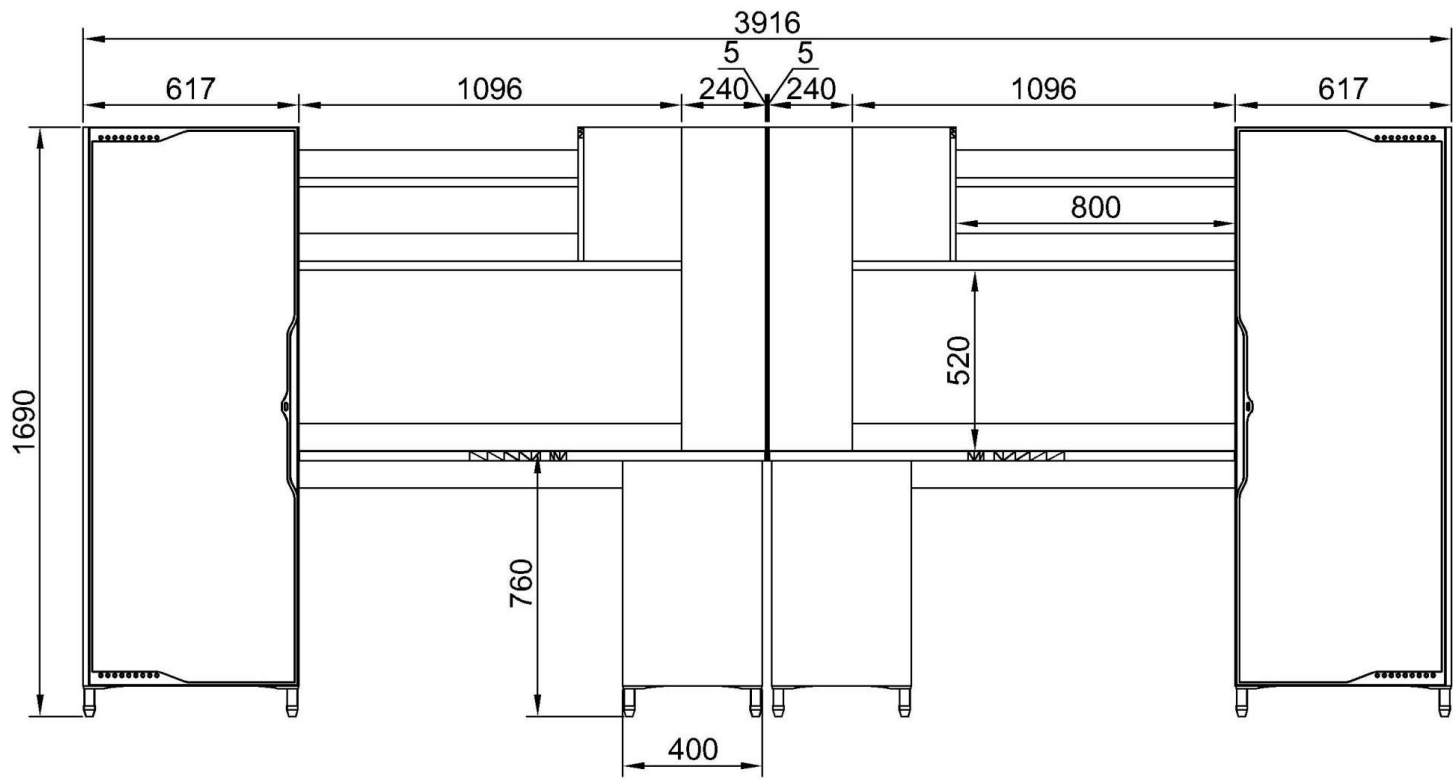

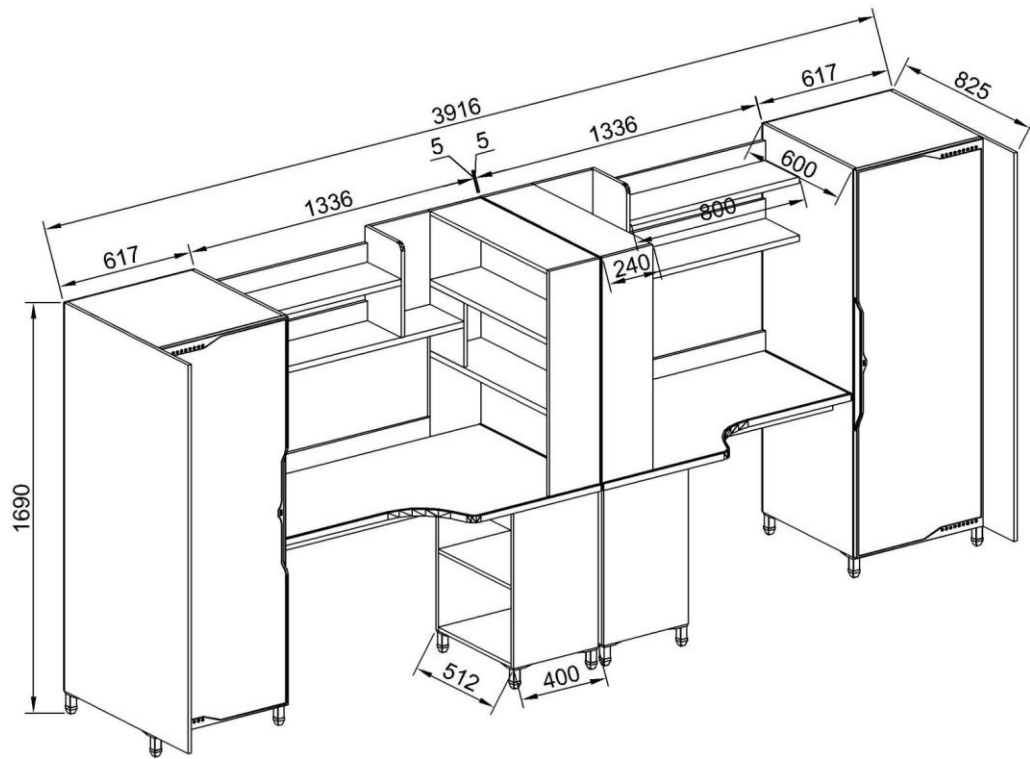

效果图





附：三联钢木联体上床下桌（含桌、椅、柜）参考结构图、三视图及效果图：

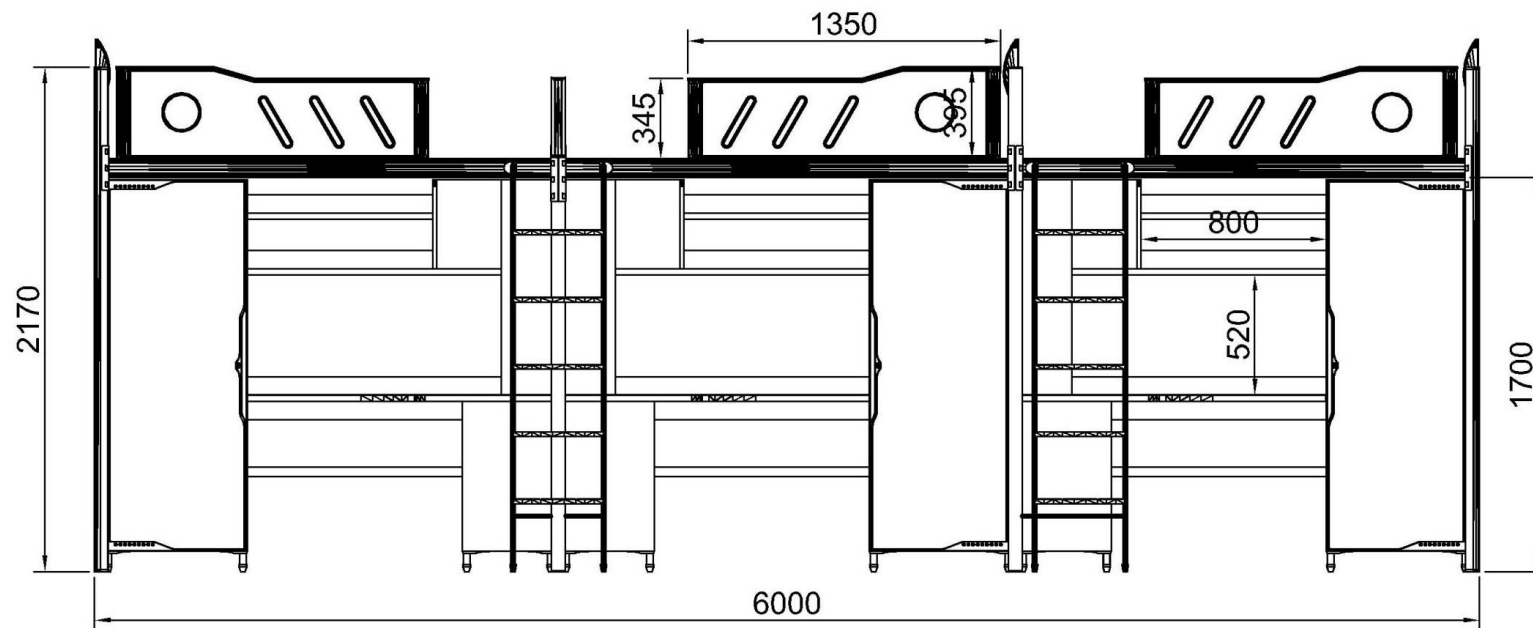

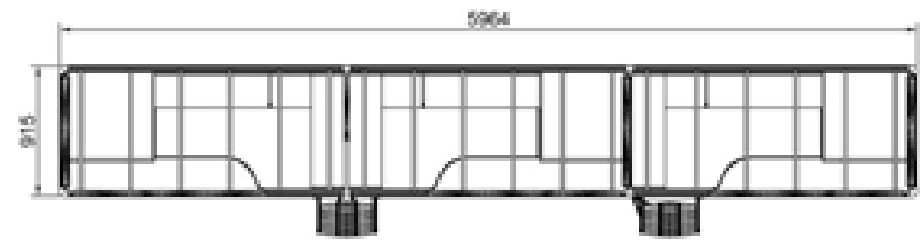
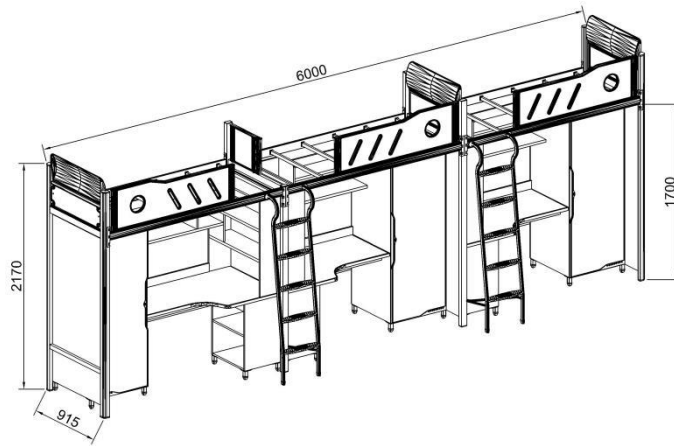

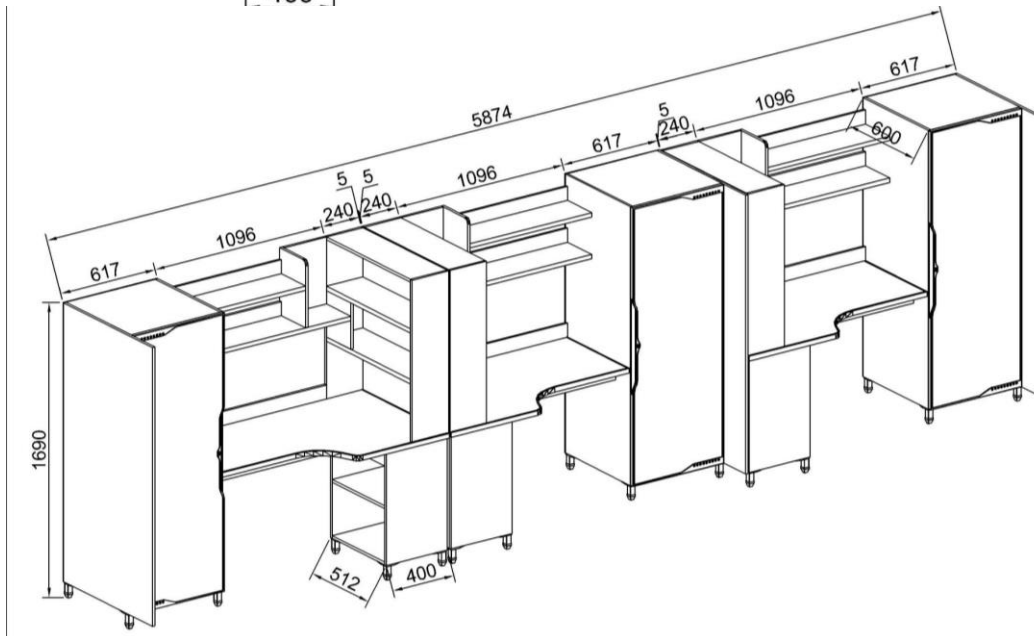
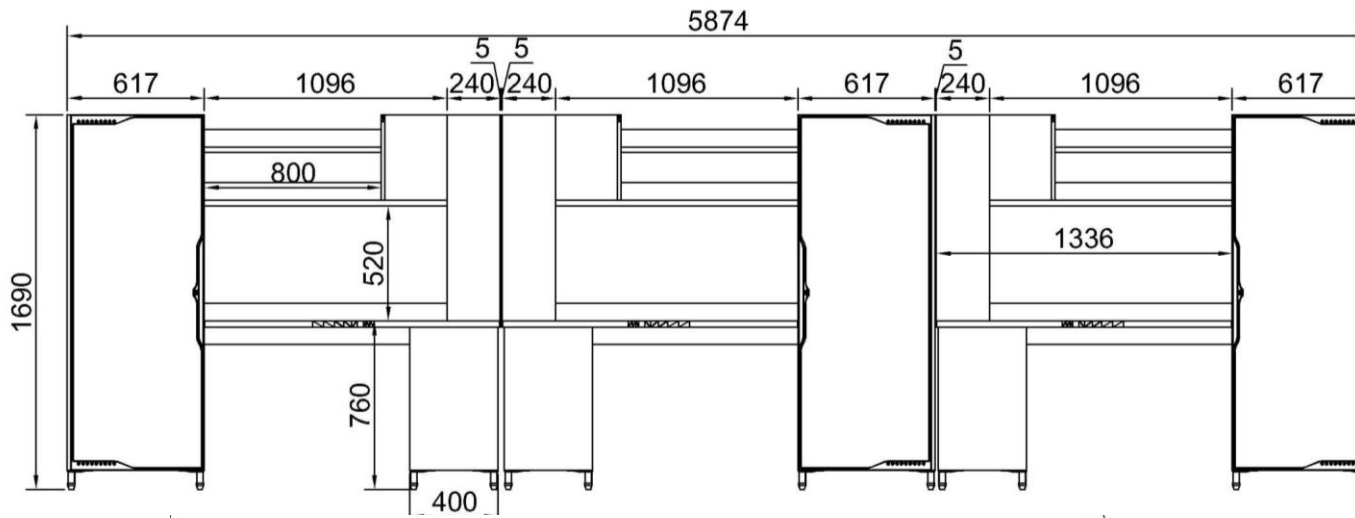

# 效果图



### 三、其他说明：

投标人应仔细阅读本项目需求，严格按照项目需求及技术要求配备产品及相关配套服务。可具备

- (1) 提供所投产品技术指标响应程度；
- (2) 提供成品制作效果展示；
- (3) 投标产品主要原材料检测证明文件；
- (4) 项目实施方案；
- (5) 供货保障方案；
- (6) 提供制造商生产能力证明文件；
- (7) 投标人业绩；
- (8) 提供节能环保产品的认证证书或相关证明文件；
- (9) 提供售后服务承诺。

本项目为助力打好污染防治攻坚战，推广使用绿色包装，所有商品包装符合《商品包装政府采购需求标准（试行）》、快递包装符合《快递包装政府采购需求标准（试行）》要求的，供应商应提供相关承诺函予以响应。

## 第七章 评标方法和标准

### 一、评标方法

采用综合评分法，总分值 100 分。评标委员会对各投标人的投标文件进行符合性审查、详细评审后，按评审得分由高到低顺序推荐排名。如评审得分相同的，按投标报价由低到高顺序推荐排名；评审得分且投标报价相同的，按技术指标等优劣顺序推荐排名。

#### （一）符合性审查

评标委员会对符合资格的投标人的投标文件进行符合性审查，以确定其是否满足招标文件的实质性要求。

1. 投标文件不存在雷同性（评标系统内标书雷同性分析，包括文件制作机器码或文件创建标识码）。
2. 签字盖章签章符合招标文件要求；
3. 投标有效期符合招标文件要求；
4. 投标报价未超出最高限价；
5. 投标文件无重大或不可接受的偏差；
6. 投标文件未附有采购人不能接受的条件；
7. 招标文件及法律法规规定的其他情形。

#### （二）详细评审

##### 1. 澄清有关问题

1.1 对于投标文件中含义不明确、同类问题表述不一致或者有明显文字和计算错误的内容，评标委员会应当以书面形式要求投标人作出必要的澄清、说明或者补正。

1.2 投标人的澄清、说明或者补正不得超出投标文件的范围或者改变投标文件的实质性内容。

1.3 允许修正投标文件中不构成重大偏离的、微小的、非正规的、不一致或不规则的地方。

## 2. 综合比较与评价

2.1 评标委员会按照招标文件中规定的评标方法和标准，对符合性审查合格的投标文件进行商务和技术评审，综合比较与评价。

2.2 投标文件报价出现前后不一致的，按照下列规定修正：

(1) 投标文件中开标一览表（报价表）内容与投标文件中“投标主要内容汇总表”相应内容不一致的，以开标一览表（报价表）为准；

(2) 大写金额和小写金额不一致的，以大写金额为准；

(3) 单价金额小数点或者百分比有明显错位的，以开标一览表的总价为准，并修改单价；

(4) 总价金额与按单价汇总金额不一致的，以单价金额计算结果为准；

(5) 投标文件只允许有一个报价有选择性的报价将不予接受。

同时出现两种以上不一致的，按照前款规定的顺序修正。

对不同文字文本投标文件的解释发生异议的，以中文文本为准。

2.3 评标委员会认为投标人的报价明显低于其他通过符合性审查投标人的报价，有可能影响产品质量或者不能诚信履约的，应当要求其在评标现场合理的时间内提供书面说明，必要时提交相关证明材料；投标人不能证明其报价合理性的，评标委员会应当将其作为无效投标处理。

2.4 评标时，评标委员会各成员应当独立对每个投标人的投标文件进行评价，并汇总每个投标人的得分，由评标委员会推荐3名中标候选人。

2.5 投标人的评审得分为所有评委评审得分的算术平均值，评审得分取至小数点后两位（第三位四舍五入）。

2.6 评标委员会完成评标后，应当出具书面评标报告。

2.7 评标委员会成员对需要共同认定的事项存在争议的，应当按照少数服从多数的原则作出结论。持不同意见的评标委员会成员应当在评标报告上签署不同意见及理由，否则视为同意评标报告。

## 二、评分标准（满分 100 分）

### 包 1

评分内容	评分因素	评分标准	分值
报价部分	价格评审	<p>价格分统一采用低价优先法计算，即满足招标文件要求且投标价格最低的投标报价为评标基准价，其价格分为满分。其他投标人的价格分统一按照下列公式计算：</p> <p>投标报价得分=（评标基准价/投标报价）×30</p>	30
技术部分 (55分)	技术要求和参数响应度	<p>投标文件满足招标文件要求的技术指标和参数。满分34分。任意一项带◆参数不满足扣2分，任意一项不带◆参数不满足扣1分，扣完为止。（提示：带◆项共4项，其余项26项）</p> <p>备注：评标委员会根据招标文件要求投标人提供的证明文件，判断所投产品是否满足招标文件要求，若未要求提供证明文件的以技术规格偏差表中响应情况为准。若提供的技术证明文件与招标文件要求不一致时，又未提供生产厂家对所投配置给予确认说明的，则该条技术指标不满足。</p>	34
	成品制作效果展示	<p>投标人提供所投箱体床、书架桌、两门衣柜的实物彩色高清照片。</p> <p>实物照片按照招标文件中提供的结构图及三视图设计而制作，多角度展示制作效果：成品整体的正面、侧面、俯瞰3张图片，不少于3张的关键联接部位照片，照片粘贴在投标文件中，每页A4页面展示1张图片，并分别于图片下方标注图序+视角名称（如：图1：正面等）。照片中制作效果一致，照片显示清晰、注释详细、展示要素完整，工艺先进、质量可靠的得6分；照片中制作效果不完全一致、整体较为美观且展示要素较完整的得4分；照片中制作效果有明显差异，展示要素不完整、注释不明的得1</p>	6

	分；缺项按 0 分计。 注：图文制作效果模糊或未提供者不得分。（见采购需求中的要求）。	
投 标 产 品 主 要 原 材 料 检 测	提供 2021 年以来，由检测机构出具的投标产品（家具生产厂家或原材料生产厂家均可，标明品牌及生产厂家）实木多层板、胶黏剂、PVC 封边条、铰链、三合一连接件、导轨原材料检测报告，所有检测报告数据均要达到国家的相关标准要求，每提供一项得 1 分，满分 6 分，每少一项扣 1 分，扣完为止。 注：投标文件内须附检测报告原件扫描件，否则不得分。	6
项 目 实 施 方 案	根据供应商应提供详细的实施方案，有切实可行的协调、解决和完成项目的工作方法和措施，有合理实施进度计划、家具安装与施工衔接实施方案等。包含但不限于项目整体实施计划、质量保证措施、项目管理措施、应急预案等进行打分： （1）实施方案编制完善，合理可行，针对性强，能很好的满足采购人实际需求的，得 3 分； （2）实施方案编制合理，基本满足采购人需求的，有个别细节需要完善和提高，得 2 分； （3）实施方案编制模糊，内容有缺失或纰漏，得 1 分；缺项不得分。	3
供 货 保 障 方 案	投标人提供保证按时供货安装的详细措施及具体实施方案（包括供货、验货、安装调试、验收方案等内容），确保按时交付、正常验收。根据供货措施及实施方案是否科学合理、是否完整详尽、是否全面可靠等情况打分。具体分值范围如下： （1）投标人保证按时供货安装的措施完整详尽、内容非常清晰，具体实施方案科学合理、全面性可靠性高，对招标文件的响应程度高得 3 分； （2）投标人保证按时供货安装的措施较完整、内容较清晰，具体实施方案比较合理，全面性可靠性较高，对招标文件的响应程度较高得 2 分； （3）投标人保证按时供货安装的措施内容一般，具体实施方案内容一般、全面性可靠性一般，对招标文件的响应程度一般得 1 分。缺项不得分。	3

	制造商生产能力	<p>本次所投家具产品制造商有较强的产品生产能力，投标人提供生产相关的设备清单（并附设备品牌、产地、用途的详细说明）、照片及发票扫描件。</p> <p>（1）生产设备先进，所需材料、配备及工艺处理科学合理完善的，得 3 分；</p> <p>（2）生产设备较先进，所需材料、配备及工艺处理较科学合理的，得 2 分；</p> <p>（3）生产设备不完善，所需材料、配备及工艺处理不科学的，得 1 分；</p> <p>注：投标人需同时提供生产设备清单、照片及发票扫描件，提供证明文件不全的不得分。</p>	3
综合部分 (15分)	认证证书	投标人具有有效的质量管理体系认证证书、环境管理体系认证证书、职业健康安全管理体系认证证书。每有一项得 1 分，没有不得分。	3
	业绩	<p>投标人自 2020 年 1 月 1 日以来（以合同签订时间为准）的类似合同业绩。每提供 1 份合同业绩得 1 分，最高得 4 分。</p> <p>注：（1）提供完整的合同（合同内容必须包含合同首页、标的及金额所在页、合同签订时间、双方签字盖章页、详细的设备清单）。（2）在标书中附清晰且完整的合同原件扫描件，否则不得分。</p>	4
	环保产品	对采用环保产品的，供应商提供经国家确认的认证机构出具的、有效期内的环境标志产品认证证书等证明材料，每提供一项得 0.5 分，满分 1 分。	1
	快递包装	供应商承诺商品包装符合《商品包装政府采购需求标准（试行）》且快递包装符合《快递包装政府采购需求标准（试行）》，得 1 分。	1
	售后服务	（1）投标人的投标售后服务方案中应针对质保期内与质保期外，具有完善的售后服务方案。根据响应时间、服务范围、技术服务、解决问题时间、售后服务人员情况、服务承诺、货物质量保障措施、应急预案等方面评分。描述详细、完善、合理、可行的得 3 分；较完善、较合理、较可行的得 2 分；描述不全面、不详细、不合理、不可行的得 1 分；缺项不得分。	3

		(2) 投标人列出成交后所供的各货物的备品、备件和维修工具, 合理、可行的得 3 分; 较合理、较可行的得 2 分; 不合理、不可行的得 1 分; 缺项不得分。	3
--	--	--	---

## 包2

评分内容	评分因素	评分标准	分值
报价部分	价格评审	<p>价格分统一采用低价优先法计算, 即满足招标文件要求且投标价格最低的投标报价为评标基准价, 其价格分为满分。其他投标人的价格分统一按照下列公式计算:</p> <p>投标报价得分= (评标基准价/投标报价) × 30</p>	30
技术部分 (56分)	技术要求和参数响应度	<p>投标文件满足招标文件要求的技术指标和参数。满分 36 分。任意一项带◆参数不满足扣 1 分, 任意一项不带◆参数不满足扣 0.5 分, 扣完为止。(提示: 带◆项共 7 项, 其余项 58 项)</p> <p>备注: 评标委员会根据招标文件要求投标人提供的证明文件, 判断所投产品是否满足招标文件要求, 若未要求提供证明文件的以技术规格偏差表中响应情况为准。若提供的技术证明文件与招标文件要求不一致时, 又未提供生产厂家对所投配置给予确认说明的, 则该条技术指标不满足。</p>	36
	成品制作效果展示	<p>投标人提供所投宿舍床(含床下桌、柜)的实物彩色高清照片。</p> <p>实物照片按照招标文件中提供的结构图及三视图设计而制作, 多角度展示制作效果: 成品整体的正面、侧面、俯瞰 3 张图片, 桌柜的正面、侧面、俯瞰 3 张图片, 以及床板正面 1 张照片, 不少于 3 张的关键联接部位照片, 照片粘贴在投标文件中, 每页 A4 页面展示 1 张图片, 并分别于图片下方标注图序+视角名称(如: 图 1: 正面等)。照片中制作效果一致, 照片显示清晰、注释详细、展示要素完整, 工艺先进、质量可靠的得 6 分; 照片中制作效果不完全一致、整体较为美观且展示要素较完整的得 4 分; 照片中制作效果有明显差异, 展示要素不完整、注释不明的 1</p>	6

	分；缺项按 0 分计。 注：图文制作效果模糊或未提供者不得分。（见采购需求中的要求）。	
投 标 产 品 主 要 原 材 料 检 测	提供 2021 年以来，由检测机构出具的投标产品（家具生产厂家或原材料生产厂家均可，标明品牌及生产厂家）静电喷涂粉末、钢管、多层板、铰链、胶黏剂原材料检测报告，所有检测报告数据均要达到国家的相关标准要求，每提供一项得 1 分，满分 5 分。每少一项扣 1 分，扣完为止。 注：投标文件内须附检测报告原件扫描件，否则不得分。	5
项 目 实 施 方 案	根据供应商应提供详细的实施方案，有切实可行的协调、解决和完成项目的工作方法和措施，有合理实施进度计划、家具安装与施工衔接实施方案等。包含但不限于项目整体实施计划、质量保证措施、项目管理措施、应急预案等进行打分： （1）实施方案编制完善，合理可行，针对性强，能很好的满足采购人实际需求的，得 3 分； （2）实施方案编制合理，基本满足采购人需求的，有个别细节需要完善和提高，得 2 分； （3）实施方案编制模糊，内容有缺失或纰漏，得 1 分；缺项不得分。	3
供 货 保 障 方 案	投标人提供保证按时供货安装的详细措施及具体实施方案（包括供货、验货、安装调试、验收方案等内容），确保按时交付、正常验收。根据供货措施及实施方案是否科学合理、是否完整详尽、是否全面可靠等情况打分。具体分值范围如下： （1）投标人保证按时供货安装的措施完整详尽、内容非常清晰，具体实施方案科学合理、全面性可靠性高，对招标文件的响应程度高得 3 分； （2）投标人保证按时供货安装的措施较完整、内容较清晰，具体实施方案比较合理，全面性可靠性较高，对招标文件的响应程度较高得 2 分； （3）投标人保证按时供货安装的措施内容一般，具体实施方案内容一般、全面性可靠性一般，对招标文件的响应程度一般得 1 分。缺项不得分。	3

	制造商生产能力	<p>本次所投家具产品制造商有较强的产品生产能力，投标人提供生产相关的设备清单（并附设备品牌、产地、用途的详细说明）、照片及发票扫描件。</p> <p>（1）生产设备先进，所需材料、配备及工艺处理科学合理完善的，得 3 分；（2）生产设备较先进，所需材料、配备及工艺处理较科学合理的，得 2 分；（3）生产设备不完善，所需材料、配备及工艺处理不科学的，得 1 分。</p> <p>注：投标人需同时提供生产设备清单、照片及发票扫描件，提供证明文件不全的不得分。</p>	3
综合部分 (14分)	认证证书	投标人具有有效的质量管理体系认证证书、环境管理体系认证证书、职业健康安全管理体系认证证书。每一项得 1 分，没有不得分。	3
	业绩	<p>投标人自 2020 年 1 月 1 日以来（以合同签订时间为准）的类似合同业绩，每提供 1 份合同业绩得 1 分，最高得 3 分。</p> <p>注：（1）提供完整的合同（合同内容必须包含合同首页、标的及金额所在页、合同签订时间、双方签字盖章页、详细的设备清单）。（2）在标书中附清晰且完整的合同原件扫描件，否则不得分。</p>	3
	环保产品	对采用环保产品的，供应商提供经国家确认的认证机构出具的、有效期内的环境标志产品认证证书等证明材料，每提供一项得 0.5 分，满分 1 分。	1
	快递包装	供应商承诺商品包装符合《商品包装政府采购需求标准（试行）》且快递包装符合《快递包装政府采购需求标准（试行）》，得 1 分。	1
	售后服务	<p>（1）投标人的投标售后服务方案中应针对质保期内与质保期外，具有完善的售后服务方案。根据响应时间、服务范围、技术服务、解决问题时间、售后服务人员情况、服务承诺、货物质量保障措施、应急预案等方面评分。描述详细、完善、合理、可行的得 3 分；较完善、较合理、较可行的得 2 分；描述不全面、不详细、不合理、不可行的得 1 分；缺项不得分。</p> <p>（2）投标人列出成交后所供的各货物的备品、备件和维修工具，合理、可行的得 3 分；较合理、较可行的得 2 分；不合理、不可行的得 1 分；缺项不得分。</p>	3

## 第八章 政府采购合同

### 一、合同条款资料表

条款号	内 容
1	需方名称、地址：供方名称、地址：
2	项目现场： 郑州大学
3	履约保证金金额：合同总额的 5 %； 履约担保的形式：银行保函
4	检验与测试的条件和方式：按国家现行有关标准和规定执行
5	应提供的伴随服务有：安装、调试、验收、保修等
6	要求的备件有：（1、随机备件；2、保证 3 年正常使用所需的备件）。
7	质量保证期： ____ 年，从验收合格之日起开始计算。
8	免费维修与更换缺陷件的期限为供方收到需方通知后 1 天内
9	招标完成后，中标单位与采购单位签订采购合同，发货到用户指定地点，经验收合格后按照以下方式付款。 付款方法和条件： 1、验收及付款程序：所供设备经采购人验收达到合同要求后，由供货单位凭供货合同、用户单位出具的收货及验收单和发票的原件提出付款申请，到（采购单位）指定的合同签署单位相关部门办理资金支付手续。 2、合同签订后，货物按要求全部到货、并安装、调试、培训完成，经用户最终验收合格后，一次性付清合同全部价款。具体付款要求以签订的合同为准。不接受该付款方式的投标文件将不被接受。

## 二、合同条款

### 1. 适用性

本合同条款适用于没有被本合同其他部分的条款所取代的范围。

### 2. 定义

2.1 本文件和附件中所用下列名词的含义在此予以确定。

(1) “需方”是指“合同条款资料表”中指明的采购需要货物和服务的单位。

(2) “供方”是指提供本合同项下货物和服务的公司或其他实体。

(3) “付款人”是指在本合同项下向供方支付合同货物资金款的票据抬头单位或部门。

(4) “合同”是指供需双方签署的、合同格式中载明的供需双方所达成的协议，包括所有的附件、附录和上述文件中提到的构成合同的所有文件。

(5) “合同价格”是指根据本合同规定供方在正确地完全履行合同义务后需方应支付给供方的价款。合同价格在合同有效期内为固定价格。

(6) “货物”系指供方按合同要求，须向需方提供的所有产品、备品备件、工具、手册及其他技术资料和/或其他材料。

(7) “服务”是指根据本合同规定由供方提供的与本合同货物有关的辅助服务，包括运输、保险以及其它伴随服务，如安装、调试、验收、试验、运行、检修时相应的技术指导、技术配合、技术培训和合同中规定供方应承担的其它义务。

(8) “技术资料”是指合同货物及其相关的设计、制造、监造、检验、安装、调试、验收、性能验收试验和技术指导及合格证、产品质量证明书等文件(包括图纸、各种文字说明、标准、各种软件)，和用于合同项目正确运行和维护的文件。

(9) “监造”是指在合同货物的制造过程中，由需方委托有资质的监造单位派出代表对供方提供的合同货物的关键部位进行质量监督，实行文件见证和现场见证。此种质量监造不解除供方对合同货物质量所负的责任。

(10) “初步验收”是指当性能验收试验的结果表明已达到了合同附件 1 规定的保证值后，需方对每台合同货物的验收。

(11) “最终验收”是指由法定的检验部门或需方对的合同货物保证期满后的验收。

(12) “备品备件”是指根据本合同提供的合同货物备用部件，包括随机备品备件和足够按“合同条款资料表”中要求保证所提供货物正常运行使用的备品备件。

(13) “书面文件”是指任何手稿、打字或印刷的有签字和/或印章及日期的文件。

(14) “分包商”或“分供货商”是指由供方将合同供货范围内任何部分的供货分包给其他的法人及该法人的继任方和该法人允许的受让方。

(15) “最后一批交货”是指该批货物交付后，使得合同货物的已交付的货物总价值达到合同货物价格 98%以上，并且余下未交的货物不影响合同货物的安装、调试和性能验收试验。

(16) “货物缺陷”是指供方因设计、制造错误或疏忽所引起的本合同货物达不到本合同规定的性能、质量标准要求的情形。

(17) “运杂费”是指合同货物从供方始发站（车上）/码头（船上）到需方指定地点所发生的公路、水路、铁路、航空运费，保险费及运输过程中发生的各种费用。

(18) “合同条款”是指本合同条款。

(19) “项目现场”是指本合同项下货物的安装、运行的现场，其名称在合同条款资料表中指明。

(20) “日、月、年”是指公历的日、月、年；“天”是指24小时；“周”是指7天。

### **3. 原产地**

3.1 本合同项下所提供的货物及服务均应来自于中华人民共和国或是与中华人民共和国有正常贸易往来的国家和地区(以下简称“合格来源国”)。

3.2 本款所述的“原产地”是指货物开采、生长或生产或提供有关服务的来源地。所述的“货物”是指通过制造、加工或用重要的和主要元部件装配而成的，其基本特性、功能或效用应是商业上公认的与元部件有着实质性区别的产品。

3.3 货物和服务的原产地有别于供方的法定注册地或国籍。

### **4. 标准**

4.1 本合同项下交付的货物应符合技术规格所述的标准。如果没有提及适用标准，则应符合货物来源国适用的官方标准。这些标准必须是有关机构发布的最新版本的标准。

4.2 除非技术规格中另有规定，计量单位均采用中华人民共和国法定计量单位。

### **5. 使用合同文件和资料**

5.1 没有需方事先书面同意，供方不得将由需方或代表需方提供的有关合同或任何合同条文、规格、计划、图纸、模型、样品或资料提供给与履行本合同无关的任何其他人。

5.2 即使向与履行本合同有关的人员提供，也应注意保密并限于履行合同必须的范围。

没有需方事先书面同意，除了履行本合同之外，供方不应使用合同条款第 5.1 条所列举的任何文件和资料。

5.3 除了合同本身以外，合同条款第 5.1 条所列举的任何文件是需方的财产。如果需方有要求，供方在完成合同后应将这些文件及全部复制件还给需方。

## **6. 专利权**

供方应保证，需方在使用该货物或货物的任何一部分时，免受第三方提出的侵犯其专利权、商标权、著作权或其它知识产权的起诉。

## **7. 履约保证金**

7.1 供方应在收到成交通知书后，向采购人提交“合同条款资料表”中所规定金额的履约保证金。

7.2 履约保证金用于补偿需方因供方不能完成其合同义务而蒙受的损失。

7.3 履约保证金应采用本合同货币，或付款人可以接受的其它货币并采用下述方式之一提交：

(1) 银行保函或不可撤销的信用证

由需方可接受的在中华人民共和国注册和营业的银行，或外国银行通过在中华人民共和国注册和营业的银行提交。其格式采用招标文件提供的格式或其他需方可接受的格式；或

(2) 银行本票、保兑支票或现金。

7.4 在供方完成其合同义务包括任何保证义务后三十(30)天内，付款人将把履约保证金退还供方。

## **8. 检验和测试**

8.1 需方或其代表应有权检验和 / 或测试货物，以确认货物是否符合合同规格的要求。“合同条款资料表”中和货物技术规格将说明需方要求

进行的检验和测试，以及在何处进行这些检验和测试。需方将及时以书面形式把进行检验和 / 或需方测试代表的身份通知供方。

8.2 检验和测试可以在供方或其分包人的驻地、交货地点和 / 或货物的最终目的地进行。如果在供方或其分包人的驻地进行，检测人员应能得到全部合理的设施和协助。

8.3 如果任何被检验或测试的货物不能满足规格的要求，需方可以拒绝接受该货物，供方应更换被拒绝的货物，或者在需方认同下免费进行必要的修改以满足规格的要求。

8.4 需方在货物到达目的港和 / 或现场后对货物进行检验、测试及必要时拒绝接受货物的权力将不会因为货物在从来源地（国）启运前通过了需方或其代表的检验、测试和认可而受到限制或放弃。

8.5 在交货前，供方应让制造商对货物的质量、规格、性能、数量和重量等进行详细而全面的检验，并出具一份证明货物符合合同规定的检验证书，检验证书是付款时提交文件的一个组成部分，但不能作为有关质量、规格、性能、数量或重量的最终检验。制造商检验的结果和细节应附在质量检验证书后面。

8.6 货物抵达目的港和 / 或现场后，由需方或政府管理机构指定检验部门（第三方）对货物的质量、规格、数量和重量进行检验，如果发现规格、数量或两者有与合同规定不一致的地方，需方有权在货物到达现场后九十(90)天内向供方提出索赔。

8.7 如果在合同条款第 18 条规定的保证期内，发现货物的质量或规格与合同要求不符，或货物被证实有缺陷，包括潜在的缺陷或使用不合适的材料，需方有权随时向供方提出索赔。

8.8 所有上述的检验和测试不论在何处发生，一切费用均由供方承担。对第三方参与的检验所发生的费用，从合同总额中扣除并由政府采购

专户直接支付检验部门。检验和测试的相关内容和要求见“合同条款资料表”。

8.9 合同条款第8条的规定不能免除供方在本合同项下的保证义务或其他义务。

## 9. 包装

供方应提供货物运至合同规定的最终目的地所需要的包装,以防止货物在转运中损坏或变质。这类包装应采取防潮、防晒、防锈、防腐蚀、防震动及防止其它损坏的必要保护措施,从而保护货物能够经受多次搬运、装卸及海运、水运和陆地的长途运输。供方应承担由于其包装或其防护措施不妥而引起货物锈蚀、损坏和丢失的任何损失的责任或费用。

## 10. 装运标记

10.1 供方应在每一包装箱相邻的四面用不可擦除的油漆和明显的约定的字样做出以下标记:

- (1) 收货人
- (2) 合同号
- (3) 发货标记(唛头)
- (4) 收货人编号
- (5) 目的地(港)
- (6) 货物名称、品目号和箱号
- (7) 毛重/净重(用 kg 表示)
- (8) 尺寸(长×宽×高用 cm 表示)

10.2 如果单件包装箱的重量在 2 吨或 2 吨以上,供方应在包装箱两侧用文字和国际贸易通用的运输标记(适用进口货物)标注“重心”和“起吊点”以便装卸和搬运。根据货物的特点和运输的不同要求,供方应在包装箱上清楚地标注“小心轻放”、“此端朝上,请勿倒置”、“保持干燥”等字样和其他国际贸易中使用的适当标记(适用进口货物)。

## 11. 装运条件

11.1 合同货物的：运输条件和保险、运费支付、交货日期认定、目的港 / 项目现场；按“合同条款资料表”中规定。

11.2 供方装运的货物不应超过合同规定的数量或重量。否则，需方对由此产生的一切费用和后果不承担责任。

## 12. 装运通知

12.1 供方应在预计的装运日期之前，即海运前三十(30)天或铁路 / 公路 / 水运前二十一(21)天或空运前七(7)天以电报或电传或传真形式将货物合同号、名称、数量、箱数、总毛重、总体积(用 m<sup>3</sup> 表示)和在装运地备妥待运日期通知需方，同时，供方把详细的货物清单一式三(3)份，包括货物合同号、名称、规格、数量、总体积(用 m<sup>3</sup> 表示)、每箱尺寸(长×宽×高)、单价、总金额、启运地(或口岸)、备妥待运日期和货物在储存中的特殊要求和注意事项等寄给需方。

12.2 供方应在货物装运完成后二十四(24)小时之内以电报或电传或传真形式将货物合同号、名称、数量、毛重、体积(用 m<sup>3</sup> 表示)、发票金额、运输工具名称及启运日期通知需方。如果每个包装箱的重量超过 20 吨(t)或体积达到或超过长 12 米(m)、宽 2.7 米(m)和高 3 米(m)，供方应将每个包装箱的重量和体积通知需方，易燃品或危险品的细节还应另行注明。

12.3 如果是因为供方延误不能将上述内容通知需方，使需方不能及时做好有关准备或办理相关手续，由此而造成的全部损失应由供方负责。

此条款的适用对象见“合同条款资料表”。

## 13. 交货和单据

13.1 供方应按照“货物需求一览表”规定的条件交货。供方应提供的装运细节和 / 或要求见合同条款第 9、10、11、12 条规定。

13.2 为合同支付的需要，供方还应根据本合同条款第 20 条的规定，向需方寄交或通过供方银行转交该条款规定的相关“支付单据”。

## 14. 保险

14.1 供方在本合同下提供的货物应对其在制造、购置、运输、存放及交货过程中的丢失或损坏按本条款规定的方式，进行全面保险。

14.2 根据需方在“投标人须知前附表”中要求的报价条件交货，如由供方负责办理、支付货物保险，供方应用一种可以自由兑换的货币办理以发票金额百分之一百一十(110%)投保的一切险和战争险，并以需方为受益人。

## 15. 运输

15.1 根据需方在“投标人须知前附表”中要求的报价条件交货，供方应负责办理相应的运输、仓储、保管等事项，相关费用包括在合同价中。

15.2 如果合同中有进口货物，供方所选择承运人事先应获需方同意或使用需方指定的承运人。

## 16. 伴随服务

16.1 供方可能被要求提供下列服务中的任一项或所有服务，包括“合同条款资料表”与技术规格规定的附加服务(如果有的话)：

(1) 实施或监督所供货物的现场组装和 / 或试运行；

(2) 提供货物组装和 / 或维修所需的工具；

(3) 在双方商定的一定期限内对所供货物实施运行或监督或维护或修理，但前提条件是该服务并不能免除供方在合同保证期内所承担的义务；

(4) 在供方厂家和 / 或在项目现场就所供货物的组装、试运行、运行、维护和 / 或修理对需方人员进行培训。

16.2 供方应提供“合同条款资料表” / 技术规格中规定的所有服务。为履行要求的伴随服务的报价或双方商定的费用均应包括在合同价中。

## 17. 备件

17.1 供方可能被要求提供下列与备件有关材料、通知和资料：

(1) 需方从供方选购备件，但前提条件是该选择并不能免除供方在合同保证期内所承担的义务；

(2) 在备件停止生产的情况下，供方应事先将要停止生产的计划通知需方，以便需方有足够的时间采购所需的备件；

(3) 在备件停止生产后，如果需方要求，供方应免费向需方提供备件的蓝图、图纸和规格。

17.2 供方应按照“合同条款资料表” / 技术规格中的规定提供所需的备件。

## 18. 保证

18.1 供方应保证合同下所供货物的全部组成是全新的、未使用过的一级正品，除非合同另有规定，货物应含有设计上和材料上的全部最新改进。供方还应保证，合同项下提供的全部货物没有设计、材料或工艺上的缺陷(由于按需方的要求设计或按需方的规格提供的材料所产生的缺陷除外)，或者没有因供方的行为或疏忽而产生的缺陷，这些缺陷项目是工作现场现行条件下正常使用可能产生的。

18.2 本保证应在合同货物最终验收后的一定期限内保持有效，或在最后一批合同货物到达目的地后的一定期限内保持有效(上述期限见“合同条款资料表”)，以先发生的为准。

18.3 需方应尽快以书面形式通知供方保证期内所发现的货物的缺陷。

18.4 供方收到通知后应在“合同条款资料表”规定的时间内以合理的速度免费维修或更换有缺陷的货物或部件。

18.5 如果供方收到通知后在合同规定的时间内没有以合理的速度弥补缺陷，需方可采取必要的补救措施，但其风险和费用将由供方承担，需方根据合同规定对供方行使的其他权力不受影响。

## 19. 索赔

19.1 如果供方对货物的偏差负有责任，而需方在合同条款第 18 条或合同的其他条款规定的检验、安装、调试、验收和质量保证期内提出了索赔，供方应按照需方同意的下列一种或几种方式结合起来解决索赔事宜：

(1) 供方同意退货并用合同规定的货币将货款退还给需方，并承担由此发生的一切损失和费用，包括利息、银行手续费、运费、保险费、检验费、仓储费、装卸费以及为看管和保护退回货物所需的其它必要费用。

(2) 根据货物的偏差情况、损坏程度以及需方所遭受损失的金额，经需供双方商定降低货物的价格。

(3) 用符合合同规定的规格、质量和性能要求的新零件、部件来更换有缺陷的部分和 / 或修补缺陷部分，供方应承担一切费用和 risk 并负担需方蒙受的全部直接损失费用。同时，供方应按合同条款第 18 条规定，相应延长所更换货物的质量保证期。

19.2 如果在需方发出索赔通知后三十(30)天内，供方未作答复，上述索赔应视为已被供方接受。如供方未能在需方发出索赔通知后三十(30)天内或需方同意的延长期限内，按照需方同意的上述规定的任何一种方法解决索赔事宜，需方将从合同货款或从供方开具的履约保证金中扣回索赔金额。

## 20. 付款

本合同项下的付款方法和条件在“合同条款资料表”中规定。

## 21. 价格

供方在本合同项下提交货物和履行服务的价格在合同中给出。

## 22. 变更指令

22.1 根据合同条款第 37 条的规定，需方可以在任何时候书面向供方发出指令，在本合同的一般范围内变更下述一项或几项：

- (1) 本合同项下提供的货物是专为需方制造时，变更图纸、设计或规格；
- (2) 运输或包装的方法；
- (3) 交货地点；
- (4) 供方提供的服务。

22.2 如果上述变更使供方履行合同义务的费用或时间增加或减少，将对合同价或交货时间或两者进行公平的调整，同时相应修改合同。供方根据本条进行调整的要求必须在收到需方的变更指令后十(10)天内提出。

## 23. 合同修改

除了合同条款第 22 条的情况，任何一方不应对合同条款进行任何变更或修改，除非双方协商同意并签订书面的合同修改书。

## 24. 转让

除特殊情况下并经需方事先书面同意外，供方所应履行的合同义务的任何一部分均不得向其他方转让。

## 25. 分包

25.1 由需方确认的分包货物，供方应书面通知需方其在本合同中所分包的全部分包合同，但此分包通知并不能解除供方履行本合同的责任和义务。

25.2 分包必须符合合同条款第 3 条的规定。

## 26. 供方履约延误

26.1 供方应按照“货物需求一览表”中需方规定的时间表交货和提供服务。

26.2 在履行合同过程中，如果供方及其分包人遇到妨碍按时交货和提供服务的情况时，应及时以书面形式将拖延的事实、可能拖延的时间和原因通知需方。需方在收到供方通知后，应尽快对情况进行评价，并确定是否同意延长交货时间以及是否收取误期赔偿费。延期应通过修改合同的方式由双方认可。

26.3 除了合同条款第 29 条的情况外，除非拖延是根据合同条款第 26.2 条的规定取得同意而不收取误期赔偿费之外，供方延误交货，将按合同条款第 27 条的规定被收取误期赔偿费。

## 27. 误期赔偿费

除合同条款第 29 条规定的情况外，如果供方没有按照合同规定的时间交货和提供服务，需方应在不影响合同项下的其他补救措施的情况下，从合同价中扣除误期赔偿费。每延误 1 天的赔偿费按迟交货物交货价或未提供的服务费用的千分之一(1‰)计收，直至交货或提供服务为止。误期赔偿费的最高限额为合同价格的百分之一点五(1.5%)。一旦达到误期赔偿最高限额，需方可考虑根据合同条款第 28 条的规定终止合同。

## 28. 违约终止合同

28.1 在需方对供方违约而采取的任何补救措施不受影响的情况下，需方可向供方发出书面违约通知书，提出终止部分或全部合同：

(1) 如果供方未能在合同规定的期限内或需方根据合同条款第 26 条的规定同意延长的期限内提供部分或全部货物；

(2) 如果供方未能履行合同规定的其它任何项义务。

(3) 如果需方认为供方在本合同的竞争和实施过程中有腐败和欺诈行为。其定义如下：

a. 腐败行为：是指提供、给予、接受或索取任何有价值的物品来影响需方在采购过程或合同实施过程中的行为。

b. 欺诈行为：是指为了影响采购过程或合同实施过程而谎报或隐瞒事实，提供不满足合同要求的货物，损害需方利益的行为。

28.2 如果需方根据上述第 28.1 条的规定，终止了全部或部分合同，需方可以依其认为适当的条件和方法购买与未交货物类似的货物或服务，供方应承担需方因购买类似货物或服务而产生的额外支出。但是，供方应继续执行合同中未终止的部分。

## **29. 不可抗力**

29.1 签约双方任何一方由于不可抗力事件的影响而不能执行合同时，履行合同的期限应予以延长，其延长的期限应相当于事件所影响的时间。不可抗力事件系指需供双方在缔结合同时不能预见的，并且它的发生及其后果是无法避免和无法克服的事件，诸如战争、严重火灾、洪水、台风、地震等。

29.2 受阻一方应在不可抗力事件发生后尽快用电报、传真或电传通知对方，并于时间发生后十四(14)天内将有关当局出具的证明文件用特快专递或挂号信寄给对方审阅确认。一旦不可抗力事件的影响持续一百二十天(120)天以上，双方应通过友好协商在合理的时间内达成进一步履行合同的协议。

## **30. 因破产而终止合同**

如果供方破产或无清偿能力，需方可在任何时候以书面形式通知供方，提出终止合同而不给供方补偿。该合同的终止将不损害或影响需方已经采取或将要采取的任何行动或补救措施的权利。

### **31. 因需方的便利而终止合同**

31.1 需方可在任何时候出于自身的便利向供方发出书面通知全部或部分终止合同，终止通知应明确该终止合同是出于需方的便利，并明确合同终止的程度，以及终止的生效日期。

31.2 对供方在收到终止通知后二十(20)天内已完成并准备装运的货物，需方应按原合同价格和条款予以接收，对于剩下的货物，需方可：

(1) 仅对部分货物按照原来的合同价格和条款予以接受；或

(2) 取消对所剩货物的采购，并按双方商定的金额向供方支付部分完成的货物和服务以及供方以前已采购的材料和部件的费用。

### **32. 争端的解决**

32.1 合同实施或与合同有关的一切争端应通过双方协商解决。如果协商开始后三十(30)天还不能解决，争端应提请河南省政府采购管理机构按有关规则进行裁解或提交需方当地仲裁机关按有关规则和程序仲裁。

32.2 仲裁机关裁决应为最终裁决，对双方均具有约束力。

32.3 仲裁费除仲裁机关另有裁决外均应由败诉方负担。

32.4 在仲裁期间，除正在进行仲裁的部分外，本合同其它部分应继续执行。

### **33. 合同语言**

除非双方另行同意，本合同语言为汉语。双方交换的与合同有关的信函应用合同语言书写。

### **34. 适用法律**

本合同应按照中华人民共和国的法律进行解释。

### **35. 通知**

35.1 本合同一方给对方的通知应用书面形式或电报、电传或传真送到“合同条款资料表”中规定的对方的地址。电报、电传或传真要经书面确认。

35.2 通知以送到日期或通知书的生效日期为生效日期，两者中以晚的一个日期为准。

### **36. 税和关税**

36.1 在本合同项下提供的货物及实施与本合同有关的伴随服务，则根据中华人民共和国现行税法对供方征收的与本合同有关的一切税费均由供方负担。

36.2 对于进口货物在中国境外发生的与本合同执行有关的一切税费均应由供方负担。

### **37. 合同生效及其他**

37.1 本合同应在双方签字并经河南省财政厅政府采购监督管理处审核备案后生效。

37.2 如果本合同中的非中华人民共和国境内生产的货物需要进出口许可证，应由供方负责办理，费用自理。

37.3 下述合同附件为本合同不可分割的部分并与本合同具有同等效力：

- (1) 供货范围及分项价格表
- (2) 技术规格
- (3) 交货计划
- (4) 履约保函
- (5) 合同资料表中规定的其他附件



### 三、合同

合同编号：（中标项目编号）

## 郑州大学政府采购货物合同

甲方：\_\_\_\_\_

乙方：\_\_\_\_\_

本合同于\_\_\_\_\_年\_\_月\_\_日由甲乙双方按下述条款签署。

在甲方为获得（货物简介）货物和伴随服务实施公开招标情况下，乙方参加了公开招标。通过公开招标，甲方接受了乙方以总金额（币种，用文字和数字表示的合同价）（以下简称“合同价”）的投标。双方以上述事实为基础，签订本合同。

#### 一、供货范围及分项价格表（详见附件1、附件2）

1. 本合同所指设备详见附件 1、附件 2，此附件是合同中不可分割的部分。

2. 总价中包括设备金额、包装、运输保险费、装卸费、安装及相关材料费、调试费、软件费、检验费及培训所需费用及税金等，甲方不再另行支付任何费用。

3. 包 2 报价中含 48 套上床下桌家具搬迁费，甲方不再另行支付此费用。

#### 二、质量及技术规格要求

乙方须按合同要求提供全新设备（包括零部件、附件、备品备件等），设备的质量标准、规格型号、具体配置、数量等符合招标标书要求，其产品为原厂生产，且应达到乙方投标文件及澄清文件中明确的技术标准。

乙方应在本合同生效后 7 个工作日内向甲方提供安装计划及质量控制规范；并于 月 日前进驻安装现场；所有设备运送到甲方指定地点后，双方在 日内共同验收并签署验收意见。如甲方无正当理由，不得拒绝接收；在安装调试过程中，甲方有权采取适当的方式对乙方产品质量标准、规格型号、具体配置、数量以及安装质量和进度等进行检查。甲方如果发现乙方所供设备不符合合同约定，甲方有权单方解除合同，由此产生的一切费用由乙方承担。

### 三、包装与运输

设备交付使用前发生的所有与设备相关的运输、安装及安全保障事项等均由乙方负责；设备包装应符合抗震、防潮、防冻、防锈以及长途运输等要求，对由于包装不当或防护措施不力而导致的商品损坏、损失、腐蚀等损失均由乙方承担；在设备交付使用前所发生的所有与设备相关的经济纠纷及法律责任均与甲方无关。

### 四、质保期与售后服务（详见附件 3）

1. 所有设备免费质保期为\_\_\_\_\_年（自验收合格并交付给甲方之日起计算），终身维护、维修。

2. 在质保期内，因产品质量造成的问题，供货方免费提供配件并现场维修，且所提供的任何零配件必须是其原设备厂家生产的或经其认可的。产品存在质量问题，甲方有权要求乙方换货。

3. 乙方须提供一年\_\_\_\_\_次全免费（配件+人力）对产品设备的维护保养。

4. 乙方承诺凡设备出现故障，自接到甲方报修电话 1 小时内响应，4 小时内到达现场，24 小时内解决故障问题。保修期外只收取甲方零配件成本费，其他免费。

5. 乙方有责任对甲方相关人员实施免费的现场培训或集中培训措施，保证甲方相关人员能够独立操作、熟练使用、维护和管理有关设备。

6. 其它

## 五. 其他相关要求

1. 投标人承诺：若因项目不能按期完工、产品不合格或验收支付资料不能及时提供而导致在 2023 年底前无法形成支付，产生的后果由中标方自负。

2. 中标人应在中标结果公示发出三日内，将完整实物样品送到学校指定地点封样，如规定时间未能送达或实物样品与投标彩色高清实物图片不一致，将判定为其投标无效。

3. 供应商须按采购人要求提供生产、运输时间进度安排，并在相应时间节点内完成。否则，按合同约定向采购人支付违约金。

4. 货物安装调试完成验收前，中标人需委托具有资质的第三方检测机构对安装家具后的房间（每栋楼不少于两个房间）进行甲醛检测，并提供合格的甲醛检测报告。

5. 其它：

## 五、技术服务

1. 乙方向甲方免费提供标准安装调试及\_\_\_\_人次国内操作培训。

2. 乙方向甲方提供设备详细技术、维修及使用资料。

3. 软件免费升级和使用。

## 六、专利权

乙方应保证甲方在使用其所提供的产品时免受第三方提出侵犯其专利权、商标权或保护期的起诉。

## 七、免税

1. 属于进口产品，用于教学和科研目的的，中标价为免税价格。

2. 免税产品应由甲乙双方依据海关的要求签订委托进口代理协议，确认甲乙双方的责任与义务。委托进口代理协议作为本合同的不可分割部分。

3. 免税产品通关时乙方必须进行商检，未商检的，造成的损失由乙方承担。

## 八、交货时间、地点与方式

1. 乙方于\_\_\_\_年\_\_月\_\_日之前将货物按甲方要求在甲方指定地点交货、安装、调试完毕，并具备使用条件，未经甲方允许每推迟一天，按合同总额的千分之五扣除违约金。

2. 乙方负责所供货物包装、运输、安装和调试，并承担所发生的费用；甲方为乙方现场安装提供水、电等便利条件。

3. 安装过程中若发生安全事故由乙方承担。

4. 乙方安装人员应服从甲方的管理，遵守国家法律法规和学校相关制度，否则一切后果均由乙方承担。

5. 货物交付使用前，乙方负责对提供货物进行看管，并承担货物的丢失、损毁等风险。

## 九、验收方式

(一) 验收程序：货物验收分生产期间抽验、货到初步验收、安装调试验收四个阶段。

1. 生产期间抽验：在中标人的货物生产初期，采购单位有权到生产厂厂房进行抽验，含破坏性检验。如果抽验不合格，中标人应按照招标文件及甲方要求整改。

2. 初步验收。货物到达交货地点后，甲方按合同所列质量标准、规格型号、技术参数以及数量等在现场验收，并填写初步验收单（详见附件4）。验收时，甲方有权提出采用技术和破坏相结合的方法。

乙方应向甲方移交所供设备完整的使用说明书、合格证及相关资料。乙方在所有设备（工程）安装调试、软件安装完毕后，开展现场培训，使用户能够独立熟练操作使用仪器或设备，尔后由供需双方共同初步验收；甲乙双方如产生异议，由第三方重新进行验收。如果乙方提供的货物与合同不符，甲方有权拒绝验收，由此所产生的一切费用由乙方承担。

3. 正式验收：依据河南省财政厅“《关于加强政府采购合同监督管理工作的通知》【豫财购（2010）24号】”文件要求，政府采购合同金额50万元以上的货物采购项目，由使用单位初验合格后，向学校国有资产管理处提出验收申请，由采购单位领导牵头，会同财务、审计、监察、资产管理及专家成立验收专家组进行正式验收。学校验收通过后，才能支付合同款项。

## 十、付款方式

1. 本合同总价款（大写）为：\_\_\_\_\_（小写：¥\_\_\_\_\_元）。

2. 付款方式：货物验收合格后，经审计后，甲方向乙方支付全部货款即人民币\_\_\_\_\_元整（小写：¥\_\_\_\_\_元）。

## 十一、履约担保

乙方向甲方以银行保函方式提供合同总额5%的履约保证金。履约担保金在签订合同前交学校，货物验收合格，正式交付使用后予以退还。

## 十二、违约责任

乙方所交的货物产地、品牌、型号、规格、质量以及技术标准、数量等不符合合同要求，甲方有权拒收，由此产生的一切费用由乙方负责；因货物更换而造成逾期交货，则按逾期交货处理，乙方应向甲方每天支付合同标总额日千分之五的违约金。甲方无正当理由拒收设备，应向供方偿付拒收设备款额百分之五的违约金。

甲方逾期付款，应向乙方支付本合同标的总额的日万分之四的违约金。

### 十三、其它

1. 组成本合同的文件及解释顺序为：投标书及其附件、本合同及补充条款；招标文件及补充通知；中标通知书；国家、行业或企业（以最高的为准）标准、规范及有关技术文件。

2. 双方在执行合同时产生纠纷，协商解决；协商不成，向甲方所在地人民法院提起诉讼。

3. 本合同共 页，一式八份，甲方执四份，乙方执四份。

4. 本合同未尽事宜，供需双方可签订补充协议，与本合同具有同等法律效力。

5. 合同有效期：本合同双方签字盖章后生效，合同签署之日起至合同内容执行完毕为本合同有效期。

甲方：

乙方：

地址：

地址：

签字代表（或委托代理人）：

签字代表：

电话：

电话：

开户银行：

账号：

合同签署日期： 年 月 日

附件 1:

供货范围及分项价格表

单位：元

序号	设备名称	品牌型号	制造厂（商）	原产地（国）	数量	单价	合价	备注
1								是否免税
2								
3								
4								
...								
合计： 小写：¥            元    大写：人民币            元整								

附件 2:

设备技术规格参数、功能描述及配置清单表

序 号	设备名称	具体技术规格参数、功能描述及配置清单描述	单 位	数 量
1				
2				
3				
4				
5				
6				
7				
8				
...				

2023 年宿舍家具安装位置 ( 包 2 )

主校区					南校区					
	楼号	房间号	标准	人位数	序号	楼号	房间号	标准	人位数	
1	松 9 楼	101/114	4 人间	8	1	学 5 楼	23 间	4 人间	92	
2	松 14 楼	302/402/502	6 人间	18						
3	松 17 楼	205/605	6 人间	12		南 5 楼一层共计 22 间, 1 间是值班室, 3 间社区用房, 18 间宿舍安装家具。2-6 层各一间淋浴间安装家具。				
4	松 20 楼	231/431/531/631	6 人间	24	合计				92	
5	松 21 楼	522/622	6 人间	12						
6	松 5 楼	602	4 人间	4						
7	松 4 楼	634	4 人间	4						
8	松 1 楼	508.607.608.616	4 人间	16						
9	菊 6 西	610	6 人间	6						
	合计	20 间房间		104						
总计：196 人位家具：三联家具 24 套 72 人位；二联家具 62 套 124 人位。										

附件 3:

## 售后服务计划及保障措施

(由制造商及中标商签字盖章确认)



附件 5:

# 中标通知书

## 附件 1：河南省政府采购合同融资政策告知函

### 河南省政府采购合同融资政策告知函

各投标人：

欢迎贵公司参与河南省政府采购活动！

政府采购合同融资是河南省财政厅支持中小微企业发展，针对参与政府采购活动的投标人融资难、融资贵问题推出的一项融资政策。贵公司若成为本次政府采购项目的中标人，可持政府采购合同向金融机构申请贷款，无需抵押、担保，融资机构将根据《河南省政府采购合同融资工作实施方案》（豫财购[2017]10 号），按照双方自愿的原则提供便捷、优惠的贷款服务。

贷款渠道和提供贷款的金融机构，可在河南省政府采购网“河南省政府采购合同融资平台”查询联系。

**附：**

## **关于印发中小企业划型标准规定的通知**

工信部联企业[2011]300号

各省、自治区、直辖市人民政府，国务院各部委、各直属机构及有关单位：

为贯彻落实《中华人民共和国中小企业促进法》和《国务院关于进一步促进中小企业发展的若干意见》（国发〔2009〕36号），工业和信息化部、国家统计局、发展改革委、财政部研究制定了《中小企业划型标准规定》。经国务院同意，现印发给你们，请遵照执行。

工业和信息化部

国家统计局

国家发展和改革委员会

财政部

二〇一一年六月十八日

附件：

## 中小企业划型标准规定

一、根据《中华人民共和国中小企业促进法》和《国务院关于进一步促进中小企业发展的若干意见》（国发〔2009〕36号），制定本规定。

二、中小企业划分为中型、小型、微型三种类型，具体标准根据企业从业人员、营业收入、资产总额等指标，结合行业特点制定。

三、本规定适用的行业包括：农、林、牧、渔业，工业（包括采矿业，制造业，电力、热力、燃气及水生产和供应业），建筑业，批发业，零售业，交通运输业（不含铁路运输业），仓储业，邮政业，住宿业，餐饮业，信息传输业（包括电信、互联网和相关服务），软件和信息技术服务业，房地产开发经营，物业管理，租赁和商务服务业，其他未列明行业（包括科学研究和技术服务业，水利、环境和公共设施管理业，居民服务、修理和其他服务业，社会工作，文化、体育和娱乐业等）。

四、各行业划型标准为：

（一）农、林、牧、渔业。营业收入 20000 万元以下的为中小微型企业。其中，营业收入 500 万元及以上的为中型企业，营业收入 50 万元及以上的为小型企业，营业收入 50 万元以下的为微型企业。

（二）工业。从业人员 1000 人以下或营业收入 40000 万元以下的为中小微型企业。其中，从业人员 300 人及以上，且营业收入 2000 万元及以上的为中型企业；从业人员 20 人及以上，且营业收入 300 万元及以上的为小型企业；从业人员 20 人以下或营业收入 300 万元以下的为微型企业。

（三）建筑业。营业收入 80000 万元以下或资产总额 80000 万元以下的为中小微型企业。其中，营业收入 6000 万元及以上，且资产总额 5000 万元及以上的为中型企业；营业收入 300 万元及以上，且资产总额 300 万元及以上的为小型企业；营业收入 300 万元以下或资产总额 300 万元以下的为微型企业。

（四）批发业。从业人员 200 人以下或营业收入 40000 万元以下

的为中小微型企业。其中，从业人员 20 人及以上，且营业收入 5000 万元及以上的为中型企业；从业人员 5 人及以上，且营业收入 1000 万元及以上的为小型企业；从业人员 5 人以下或营业收入 1000 万元以下的为微型企业。

（五）零售业。从业人员 300 人以下或营业收入 20000 万元以下的为中小微型企业。其中，从业人员 50 人及以上，且营业收入 500 万元及以上的为中型企业；从业人员 10 人及以上，且营业收入 100 万元及以上的为小型企业；从业人员 10 人以下或营业收入 100 万元以下的为微型企业。

（六）交通运输业。从业人员 1000 人以下或营业收入 30000 万元以下的为中小微型企业。其中，从业人员 300 人及以上，且营业收入 3000 万元及以上的为中型企业；从业人员 20 人及以上，且营业收入 200 万元及以上的为小型企业；从业人员 20 人以下或营业收入 200 万元以下的为微型企业。

（七）仓储业。从业人员 200 人以下或营业收入 30000 万元以下的为中小微型企业。其中，从业人员 100 人及以上，且营业收入 1000 万元及以上的为中型企业；从业人员 20 人及以上，且营业收入 100 万元及以上的为小型企业；从业人员 20 人以下或营业收入 100 万元以下的为微型企业。

（八）邮政业。从业人员 1000 人以下或营业收入 30000 万元以下的为中小微型企业。其中，从业人员 300 人及以上，且营业收入 2000 万元及以上的为中型企业；从业人员 20 人及以上，且营业收入 100 万元及以上的为小型企业；从业人员 20 人以下或营业收入 100 万元以下的为微型企业。

（九）住宿业。从业人员 300 人以下或营业收入 10000 万元以下的为中小微型企业。其中，从业人员 100 人及以上，且营业收入 2000 万元及以上的为中型企业；从业人员 10 人及以上，且营业收入 100 万元及以上的为小型企业；从业人员 10 人以下或营业收入 100 万元以下的为微型企业。

（十）餐饮业。从业人员 300 人以下或营业收入 10000 万元以下的为中小微型企业。其中，从业人员 100 人及以上，且营业收入 2000

万元及以上的为中型企业；从业人员 10 人及以上，且营业收入 100 万元及以上的为小型企业；从业人员 10 人以下或营业收入 100 万元以下的为微型企业。

（十一）信息传输业。从业人员 2000 人以下或营业收入 100000 万元以下的为中小微型企业。其中，从业人员 100 人及以上，且营业收入 1000 万元及以上的为中型企业；从业人员 10 人及以上，且营业收入 100 万元及以上的为小型企业；从业人员 10 人以下或营业收入 100 万元以下的为微型企业。

（十二）软件和信息技术服务业。从业人员 300 人以下或营业收入 10000 万元以下的为中小微型企业。其中，从业人员 100 人及以上，且营业收入 1000 万元及以上的为中型企业；从业人员 10 人及以上，且营业收入 50 万元及以上的为小型企业；从业人员 10 人以下或营业收入 50 万元以下的为微型企业。

（十三）房地产开发经营。营业收入 200000 万元以下或资产总额 10000 万元以下的为中小微型企业。其中，营业收入 1000 万元及以上，且资产总额 5000 万元及以上的为中型企业；营业收入 100 万元及以上，且资产总额 2000 万元及以上的为小型企业；营业收入 100 万元以下或资产总额 2000 万元以下的为微型企业。

（十四）物业管理。从业人员 1000 人以下或营业收入 5000 万元以下的为中小微型企业。其中，从业人员 300 人及以上，且营业收入 1000 万元及以上的为中型企业；从业人员 100 人及以上，且营业收入 500 万元及以上的为小型企业；从业人员 100 人以下或营业收入 500 万元以下的为微型企业。

（十五）租赁和商务服务业。从业人员 300 人以下或资产总额 120000 万元以下的为中小微型企业。其中，从业人员 100 人及以上，且资产总额 8000 万元及以上的为中型企业；从业人员 10 人及以上，且资产总额 100 万元及以上的为小型企业；从业人员 10 人以下或资产总额 100 万元以下的为微型企业。

（十六）其他未列明行业。从业人员 300 人以下的为中小微型企业。其中，从业人员 100 人及以上的为中型企业；从业人员 10 人及以上的为小型企业；从业人员 10 人以下的为微型企业。

五、企业类型的划分以统计部门的统计数据为依据。

六、本规定适用于在中华人民共和国境内依法设立的各类所有制和各种组织形式的企业。个体工商户和本规定以外的行业，参照本规定进行划型。

七、本规定的中型企业标准上限即为大型企业标准的下限，国家统计局据此制定大中小微型企业的统计分类。国务院有关部门据此进行相关数据分析，不得制定与本规定不一致的企业划型标准。

八、本规定由工业和信息化部、国家统计局会同有关部门根据《国民经济行业分类》修订情况和企业发展变化情况适时修订。

九、本规定由工业和信息化部、国家统计局会同有关部门负责解释。

十、本规定自发布之日起执行，原国家经贸委、原国家计委、财政部和国家统计局 2003 年颁布的《中小企业标准暂行规定》同时废止。

## 财政部 工业和信息化部关于印发 《政府采购促进中小企业发展管理办法》的通知

财库〔2020〕46号

各中央预算单位办公厅（室），各省、自治区、直辖市、计划单列市财政厅（局）、工业和信息化主管部门，新疆生产建设兵团财政局、工业和信息化主管部门：

为贯彻落实《关于促进中小企业健康发展的指导意见》，发挥政府采购政策功能，促进中小企业发展，根据《中华人民共和国政府采购法》、《中华人民共和国中小企业促进法》等法律法规，财政部、工业和信息化部制定了《政府采购促进中小企业发展管理办法》。现印发给你们，请遵照执行。

附件：政府采购促进中小企业发展管理办法

财 政 部  
工业和信息化部

2020年12月18日

## 政府采购促进中小企业发展管理办法

**第一条** 为了发挥政府采购的政策功能，促进中小企业健康发展，根据《中华人民共和国政府采购法》、《中华人民共和国中小企业促进法》等有关法律法规，制定本办法。

**第二条** 本办法所称中小企业，是指在中华人民共和国境内依法设立，依据国务院批准的中小企业划分标准确定的中型企业、小型企业和微型企业，但与大企业的负责人为同一人，或者与大企业存在直接控股、管理关系的除外。

符合中小企业划分标准的个体工商户，在政府采购活动中视同中小企业。

**第三条** 采购人在政府采购活动中应当通过加强采购需求管理，落实预留采购份额、价格评审优惠、优先采购等措施，提高中小企业在政府采购中的份额，支持中小企业发展。

**第四条** 在政府采购活动中，供应商提供的货物、工程或者服务符合下列情形的，享受本办法规定的中小企业扶持政策：

（一）在货物采购项目中，货物由中小企业制造，即货物由中小企业生产且使用该中小企业商号或者注册商标；

（二）在工程采购项目中，工程由中小企业承建，即工程施工单位为中小企业；

（三）在服务采购项目中，服务由中小企业承接，即提供服务的人员为中小企业依照《中华人民共和国劳动合同法》订立劳动合同的从业人员。

在货物采购项目中，供应商提供的货物既有中小企业制造货物，也有大型企业制造货物的，不享受本办法规定的中小企业扶持政策。

以联合体形式参加政府采购活动，联合体各方均为中小企业的，联合体视同中小企业。其中，联合体各方均为小微企业的，联合体视同小微企业。

**第五条** 采购人在政府采购活动中应当合理确定采购项目的采购需求，不得以企业注册资本、资产总额、营业收入、从业人员、利润、纳税额等规模条件和财务指标作为供应商的资格要求或者评审因

素，不得在企业股权结构、经营年限等方面对中小企业实行差别待遇或者歧视待遇。

**第六条** 主管预算单位应当组织评估本部门及所属单位政府采购项目，统筹制定面向中小企业预留采购份额的具体方案，对适宜由中小企业提供的采购项目和采购包，预留采购份额专门面向中小企业采购，并在政府采购预算中单独列示。

符合下列情形之一的，可不专门面向中小企业预留采购份额：

（一）法律法规和国家有关政策明确规定优先或者应当面向事业单位、社会组织等非企业主体采购的；

（二）因确需使用不可替代的专利、专有技术，基础设施限制，或者提供特定公共服务等原因，只能从中小企业之外的供应商处采购的；

（三）按照本办法规定预留采购份额无法确保充分供应、充分竞争，或者存在可能影响政府采购目标实现的情形；

（四）框架协议采购项目；

（五）省级以上人民政府财政部门规定的其他情形。

除上述情形外，其他均为适宜由中小企业提供的情形。

**第七条** 采购限额标准以上，200万元以下的货物和服务采购项目、400万元以下的工程采购项目，适宜由中小企业提供的，采购人应当专门面向中小企业采购。

**第八条** 超过200万元的货物和服务采购项目、超过400万元的工程采购项目中适宜由中小企业提供的，预留该部分采购项目预算总额的30%以上专门面向中小企业采购，其中预留给小微企业的比例不低于60%。预留份额通过下列措施进行：

（一）将采购项目整体或者设置采购包专门面向中小企业采购；

（二）要求供应商以联合体形式参加采购活动，且联合体中中小企业承担的部分达到一定比例；

（三）要求获得采购合同的供应商将采购项目中的一定比例分包给一家或者多家中小企业。

组成联合体或者接受分包合同的中小企业与联合体内其他企业、分包企业之间不得存在直接控股、管理关系。

**第九条** 对于经主管预算单位统筹后未预留份额专门面向中小企业采购的采购项目，以及预留份额项目中的非预留部分采购包，采购人、采购代理机构应当对符合本办法规定的小微企业报价给予 6%—10%（工程项目为 3%—5%）的扣除，用扣除后的价格参加评审。适用招标投标法的政府采购工程建设项目，采用综合评估法但未采用低价优先法计算价格分的，评标时应当在采用原报价进行评分的基础上增加其价格得分的 3%—5%作为其价格分。

接受大中型企业与小微企业组成联合体或者允许大中型企业向一家或者多家小微企业分包的采购项目，对于联合协议或者分包意向协议约定小微企业的合同份额占到合同总金额 30%以上的，采购人、采购代理机构应当对联合体或者大中型企业的报价给予 2%—3%（工程项目为 1%—2%）的扣除，用扣除后的价格参加评审。适用招标投标法的政府采购工程建设项目，采用综合评估法但未采用低价优先法计算价格分的，评标时应当在采用原报价进行评分的基础上增加其价格得分的 1%—2%作为其价格分。组成联合体或者接受分包的小微企业与联合体内其他企业、分包企业之间存在直接控股、管理关系的，不享受价格扣除优惠政策。

价格扣除比例或者价格分加分比例对小型企业和微型企业同等对待，不作区分。具体采购项目的价格扣除比例或者价格分加分比例，由采购人根据采购标的相关行业平均利润率、市场竞争状况等，在本办法规定的幅度内确定。

**第十条** 采购人应当严格按照本办法规定和主管预算单位制定的预留采购份额具体方案开展采购活动。预留份额的采购项目或者采购包，通过发布公告方式邀请供应商后，符合资格条件的中小企业数量不足 3 家的，应当中止采购活动，视同未预留份额的采购项目或者采购包，按照本办法第九条有关规定重新组织采购活动。

**第十一条** 中小企业参加政府采购活动，应当出具本办法规定的《中小企业声明函》（附 1），否则不得享受相关中小企业扶持政策。任何单位和个人不得要求供应商提供《中小企业声明函》之外的中小企业身份证明文件。

**第十二条** 采购项目涉及中小企业采购的，采购文件应当明确以下内容：

（一）预留份额的采购项目或者采购包，明确该项目或相关采购包专门面向中小企业采购，以及相关标的及预算金额；

（二）要求以联合体形式参加或者合同分包的，明确联合协议或者分包意向协议中中小企业合同金额应当达到的比例，并作为供应商资格条件；

（三）非预留份额的采购项目或者采购包，明确有关价格扣除比例或者价格加分比例；

（四）规定依据本办法规定享受扶持政策获得政府采购合同的，小微企业不得将合同分包给大中型企业，中型企业不得将合同分包给大型企业；

（五）采购人认为具备相关条件的，明确对中小企业在资金支付期限、预付款比例等方面的优惠措施；

（六）明确采购标的对应的中小企业划分标准所属行业；

（七）法律法规和省级以上人民政府财政部门规定的其他事项。

**第十三条** 中标、成交供应商享受本办法规定的中小企业扶持政策的，采购人、采购代理机构应当随中标、成交结果公开中标、成交供应商的《中小企业声明函》。

适用招标投标法的政府采购工程建设项目，应当在公示中标候选人时公开中标候选人的《中小企业声明函》。

**第十四条** 对于通过预留采购项目、预留专门采购包、要求以联合体形式参加或者合同分包等措施签订的采购合同，应当明确标注本合同为中小企业预留合同。其中，要求以联合体形式参加采购活动或者合同分包的，应当将联合协议或者分包意向协议作为采购合同的组成部分。

**第十五条** 鼓励各地区、各部门在采购活动中允许中小企业引入信用担保手段，为中小企业在投标（响应）保证、履约保证等方面提供专业化服务。鼓励中小企业依法合规通过政府采购合同融资。

**第十六条** 政府采购监督检查、投诉处理及政府采购行政处罚中对中小企业的认定，由货物制造商或者工程、服务供应商注册登记所在地的县级以上人民政府中小企业主管部门负责。

中小企业主管部门应当在收到财政部门或者有关招标投标行政监督部门关于协助开展中小企业认定函后 10 个工作日内做出书面答复。

**第十七条** 各地区、各部门应当对涉及中小企业采购的预算项目实施全过程绩效管理，合理设置绩效目标和指标，落实扶持中小企业有关政策要求，定期开展绩效监控和评价，强化绩效评价结果应用。

**第十八条** 主管预算单位应当自 2022 年起向同级财政部门报告本部门上一年度面向中小企业预留份额和采购的具体情况，并在中国政府采购网公开预留项目执行情况（附 2）。未达到本办法规定的预留份额比例的，应当作出说明。

**第十九条** 采购人未按本办法规定为中小企业预留采购份额，采购人、采购代理机构未按照本办法规定要求实施价格扣除或者价格分加分的，属于未按照规定执行政府采购政策，依照《中华人民共和国政府采购法》等国家有关规定追究法律责任。

**第二十条** 供应商按照本办法规定提供声明函内容不实的，属于提供虚假材料谋取中标、成交，依照《中华人民共和国政府采购法》等国家有关规定追究相应责任。

适用招标投标法的政府采购工程建设项目，投标人按照本办法规定提供声明函内容不实的，属于弄虚作假骗取中标，依照《中华人民共和国招标投标法》等国家有关规定追究相应责任。

**第二十一条** 财政部门、中小企业主管部门及其工作人员在履行职责中违反本办法规定及存在其他滥用职权、玩忽职守、徇私舞弊等违法违纪行为的，依照《中华人民共和国政府采购法》、《中华人民共和国公务员法》、《中华人民共和国监察法》、《中华人民共和国政府采购法实施条例》等国家有关规定追究相应责任；涉嫌犯罪的，依法移送有关国家机关处理。

**第二十二条** 对外援助项目、国家相关资格或者资质管理制度另有规定的项目，不适用本办法。

**第二十三条** 关于视同中小企业的其他主体的政府采购扶持政策，由财政部会同有关部门另行规定。

**第二十四条** 省级财政部门可以会同中小企业主管部门根据本办法的规定制定具体实施办法。

**第二十五条** 本办法自 2021 年 1 月 1 日起施行。《财政部 工业和信息化部关于印发〈政府采购促进中小企业发展暂行办法〉的通知》（财库〔2011〕181 号）同时废止。